

V O L V O

Nouveau
Volvo EX90



Véritable manifeste de nos valeurs et de nos engagements pour un monde plus sûr, nous sommes heureux de vous présenter le nouveau fleuron de la gamme Volvo – le SUV 100 % électrique EX90. Plus responsable et pétri de notre identité scandinave, il sera le gardien de votre sanctuaire.

Ce modèle, né électrique et animé par la surpuissance logicielle de notre plateforme de calcul central, marque le début d'une nouvelle ère pour la marque Volvo et la sécurité routière.

Depuis près d'un siècle, notre objectif a toujours été d'innover et de fixer de nouvelles normes pour sauver plus de vies. Grâce à notre dernière création, nous poursuivons cet héritage en introduisant de nouvelles technologies dans le but de nous rapprocher de notre ambition : que personne ne soit grièvement blessé ou tué à bord d'une Volvo neuve.

Nous repoussons les limites de la mobilité, en créant un véhicule qui deviendra plus intelligent, plus sûr et plus efficient avec le temps.

Un véhicule capable d'apprentissage, façonné même après sa fabrication par la mise à jour logicielle à distance ainsi que le partage et le traitement des données.

Lignes scandinaves épurées, connectivité et technologies de dernière génération, engagement pour une conception plus durable : votre nouveau Volvo EX90 est le fer de lance d'une nouvelle génération, d'une nouvelle ère.

DÉCOUVREZ VOTRE NOUVEAU VOLVO EX90



SOMMAIRE

TARIFS & SERVICES	4
ÉQUIPEMENTS DE SÉRIE	6
FINITION ULTRA	10
OPTIONS, PACKS ET ACCESSOIRES	12
INFODIVERTISSEMENT ET CONNECTIVITÉ AVEC LES SERVICES GOOGLE	14
LIGNE INTÉRIEURE	16
LIGNE EXTÉRIEURE	18
UNE NOUVELLE ÈRE POUR LA SÉCURITÉ	20
NOTRE ENGAGEMENT POUR LE DÉVELOPPEMENT DURABLE	24
SELLERIES & TEINTES	26
SOLUTION DE RECHARGE	28
CARACTÉRISTIQUES TECHNIQUES	30
SERVICES VOLVO	32

VOTRE NOUVEAU VOLVO EX90

NOUVEAU
VOLVO
EX90

	Motorisation	Transmission ⁽¹⁾	Puissance ch / kW	Accélération 0 à 100 km/h (secondes)	CO ₂ rejeté (g/km - WLTP) ⁽²⁾	Consommation électrique mixte (kWh/100km) (basse - haute) ⁽²⁾	Autonomie maximale en 100 % électrique (km) WLTP mixte (basse - haute) / en ville (basse - haute) ⁽²⁾	Recharge Chargeur embarqué (CA) / Charge rapide (CC)(kW)	Puissance fiscale (cv) ⁽²⁾	Prix en euros TTC
100 % ÉLECTRIQUE	RECHARGE TWIN PERFORMANCE	1 EDT - 4 roues motrices	517 ch / 380 kW	4,9 secondes	0	20,7 - 21,9	560 - 580 / 680 - NC	11 kW / 250 kW	NC	113 100 €
	RECHARGE TWIN	1 EDT - 4 roues motrices	408 ch / 300 kW	5,9 secondes	0	20,7 - 21,9	560 - 585 / 680 - NC	11 kW / 250 kW	NC	107 900 €

SERVICES INCLUS

Sérénité et prestations premium au service de nos clients

- ➔ **Entretien 3 ans ou 100 000 km⁽³⁾**
- ➔ **Garantie 3 ans ou 100 000 km⁽⁴⁾**
- ➔ **Assistance 3 ans**



(1) Transmission à vitesse unique et commande électrique (1 EDT).

Plus besoin de changer de vitesse : un flux homogène et constant de puissance offre une expérience de conduite très confortable, contrôlée et intuitive.

(2) Valeurs données à titre indicatif, en cours d'homologation par l'administration française. Rendez-vous sur le site volvocars.fr pour configurer et connaître les rejets de CO₂ exacts de votre véhicule.

Peut varier selon la conduite et l'environnement. Valeurs minimales et maximales données pour une consommation et une autonomie en 100 % électrique - selon le cycle WLTP en ville ou en cycle mixte (km) - valables sur finitions commercialisées avec jantes de série, hors options et accessoires. Il convient de configurer son véhicule auprès d'un conseiller commercial ou via le configurateur Volvo disponible sur volvocars.fr pour connaître les valeurs exactes.

(3) Le contrat d'entretien 3 ans ou 100 000 km (premier terme échu) comprend la révision constructeur ainsi que le remplacement de certaines pièces d'usure. Voir conditions générales en concession. Le contrat est cessible de particulier à particulier.

(4) La garantie constructeur Volvo vous assure la prise en charge à titre gratuit pour tout défaut de fabrication ou d'assemblage dans le réseau Volvo sur 3 ans ou 100 000 km (premier terme échu). Voir conditions générales en concession.

Prix publics conseillés en euros TTC au 09/11/2022. Tarifs valables uniquement en France métropolitaine. Tarif type 24-45.

NC : non communiqué

ÉQUIPEMENTS DE SÉRIE

SÉCURITÉ ACTIVE ET PASSIVE⁽¹⁾

- Système d’anticipation de collision intelligent (ou Safety Assistance)**

Système fonctionnant de jour comme de nuit et détecte :

- les autres véhicules (voitures, camions, motos, scooters)
- les piétons et cyclistes
- les grands animaux (de la taille d’un cerf et animaux plus grands)
- les marquages de signalisation fixes comme les bords de route, les marquages de voie et les structures fixes
- les panneaux routiers

La cartographie proposée permet également au Volvo EX90 de disposer des dernières informations concernant l’environnement routier.

Assistance à l’anticipation et à l’atténuation des collisions avec action sur le freinage et la direction :

- véhicule circulant dans le même sens et sur la même voie avec écart de vitesse jusqu’à 60 km/h
- piétons, cyclistes, scooters
- véhicule venant en sens inverse avec réduction de vitesse jusqu’à 40 km/h
- changement de voie avec véhicule dans l’angle mort
- intersections
- véhicule venant en sens inverse effectuant un virage à gauche
- freinage en cas d’inattention et arrêt en toute sécurité en fonction de la compréhension de l’état du conducteur

Fonctions d’intervention sur la direction :

- aide au maintien dans la voie de 65 à 140 km/h
- intervention progressive adaptée à l’état du conducteur grâce au capteur de suivi du regard du conducteur
- piétons, cyclistes ou scooters dans la même voie jusqu’à 80 km/h
- détection du risque de collision frontale en cas de chevauchement de voie du véhicule venant en sens inverse
- aide à la direction en manœuvre d’évitement d’urgence entre 50 et 100 km/h
- assistance anti-sortie de route entre 65 et 140 km/h. Aide à diriger la voiture dans une trajectoire qui réduira le risque de sortie de route et si cela ne suffit pas, le système peut également intervenir en freinant pour réduire la vitesse.

- Alerte franchissement de ligne active**

- Alerte vigilance conducteur (Driver Alert Control)**

Informe le conducteur lorsque le système remarque qu’il est nécessaire de porter plus d’attention sur le trafic ou que la conduite semble anormale.

Si le conducteur ne réagit pas, alors le véhicule pourra effectuer un “arrêt de sécurité”.

- Système d’aide à la vigilance (ou Driver Awareness), comprenant :**
 - Surveillance anti-angle mort BLIS™
 - Assistance au changement de file
 - Alerte trafic en marche arrière
 - Alerte collision arrière avec action corrective
 - Alerte sortie sécurisée à l’ouverture d’une portière
 - Freins actifs à l’arrêt
 - Ceintures de sécurité avant avec système de prévention à la collision (serrage automatique)

- Système de sécurité connectée (ou Connected Safety)⁽¹⁾**

Notre système de sécurité connectée vous aide à prévoir et adapter votre conduite aux situations dangereuses sur la route. Connecté au cloud, votre véhicule est capable de vous alerter avec un symbole sur l’écran du conducteur si un danger vous précède. En effet, cette technologie permet aux véhicules connectés au "cloud" d’échanger et de s’avertir mutuellement des dangers, comme un véhicule immobilisé ou encore un sol glissant. Votre voiture contribue à améliorer la sécurité des autres usagers de la route.

- Plateforme de calcul central (*Core Computer*)**

Le Volvo EX90 est la première Volvo dotée d’une telle plateforme informatique.

La plateforme de calcul central avec deux puces de dernière génération NVIDIA OrinX et Xavier permettent une capacité de calcul inouïe offrant réactivité et fiabilité à tous les systèmes embarqués.

- Avertisseur sonore d’approche**

Le Volvo EX90 émettra un son subtil mais audible lorsqu’il est conduit à basse vitesse dans le but d’avertir notamment les piétons et les cyclistes.

- Caméra avec vision panoramique 3D à 360° incluant caméra avant et caméra de recul**

- Affichage tête haute nouvelle génération**
Résolution de 800x480 pixels.

- Régulateur adaptatif de vitesse et de distance (ACC)**

- Radars de stationnement avant et arrière

- Colonne de direction réglable électriquement

- Airbag conducteur à déclenchement différencié

- Protection sièges avant WHIPS™. Permet de réduire le risque de traumatisme du rachis cervical en cas de collision par l’arrière

- Airbags rideaux/latéraux

- Système de protection contre les chocs latéraux SIPS™

- Commutateur de désactivation de l’airbag du passager avant

- Système intelligent d’information du conducteur IDIS

- Feux stop arrière en position haute

- Préparation pour le système Isofix (places latérales de la deuxième rangée de sièges)

- Ceintures de sécurité à trois points d’ancrage.

En cas de collision ou de tonneau, les prétensionneurs tendent immédiatement les ceintures pour bien retenir les passagers.

- Détecteur de pluie

- Alarme

- Vitres latérales et arrière feuilletées**

Elles se composent de deux feuilles de verre avec une couche en plastique stratifié entre elles et permettent plus de résistance lors des tentatives d’effraction et une meilleure insonorisation.

- Verrouillage centralisé avec fermeture douce

- Alcoguard - Préparation pour éthylotest antidémarrage⁽²⁾

MULTIMÉDIA & CONNECTIVITÉ

- Grand écran central flottant 14,5”**

Ce grand écran haute-définition en format “portrait” permet de se passer de boutons physiques et d’entrer dans une nouvelle ère numérique.

Haute qualité d’affichage avec revêtement antireflet LCF (Light Control Film) et technologie LCD (Liquid Crystal Display) avec technologie de détection de proximité.

L’écran tactile vous obéira même si vous portez des gants.

Permet d’accéder directement au manuel d’utilisation Volvo digital.

- Écran d’affichage flottant du combiné d’instruments 8”**

Affichage des fonctions standards telles que la vitesse, le niveau de la batterie, position du levier de vitesse, etc.

L’affichage varie en fonction du mode dans lequel se trouve la voiture (Clean, Car Centric et Map).

- Système audio Bose Premium Sound®**

Les 14 haut-parleurs haut de gamme s’intègrent parfaitement au design intérieur et à l’acoustique du véhicule. La méthodologie de réglage unique de Bose - *Perceptual Sound Rendering* - combinée au son surround de dernière génération *Centerpoint 360* et à la technologie *SurroundStage* crée un son riche et équilibré autour de chaque siège pour offrir cette sensation spéciale de salle de concert.
Puissance totale : 940 watts

- Connexion Bluetooth®⁽³⁾**

LIGNE INTÉRIEURE

- Incrustations rétroéclairées Bouleau aride**

Incrusté dans le tableau de bord et les panneaux de porte, ces incrustations en Bois de Bouleau véritable enveloppent les occupants d’une chaleur naturelle.

Lorsque la luminosité tombe, les incrustations sont rétroéclairées dans des tonalités chaudes inspirées des foyers scandinaves.

Le type d’incrustation peut changer en fonction de la sellerie sélectionnée.

- Rétroviseurs extérieur/intérieur avec fonction anti-éblouissement automatique

- Système d’infodivertissement Android avec services Google⁽⁴⁾**

Volvo met le meilleur de la technologie au service de ses utilisateurs pour leur offrir une expérience intuitive, sophistiquée et performante. Les applications et services Google intégrés rendent ainsi votre Volvo aussi intuitive que votre smartphone.

Ce système comprend Google Maps, Google Assistant, Google Play Store et un volume de données nécessaires pour les 4 premières années.

Inclus également le volume de données nécessaire à l’accès et l’utilisation des fonctionnalités à distance de l’application Volvo Cars.

- Application Volvo Cars sur smartphone iOS et Android⁽⁵⁾ Système numérique terrestre (DAB+)**

- Chargeur téléphone par induction.

Recharge votre téléphone sans fil tout en le conservant à proximité

- Mise à jour du système à distance (Over The Air ou OTA)

- 6 ports USC type-C (2 à chaque rangée)

- Clé digitale**

Tout ce dont vous avez besoin pour déverrouiller et conduire votre Volvo, c’est d’avoir sur vous votre smartphone avec l’application Volvo Cars active.

Le Volvo EX90 reconnaît votre smartphone, vous accueille avec une séquence lumineuse moderne et dynamique et vous donne accès lorsque vous approchez de lui.

Il vous sera également fouri une carte en clé physique d’appoint.

- Tapis en tissu haute qualité

- Tableau de bord et panneaux de portes finition haute avec surpiqûres

- Éclairage intérieur de niveau supérieur

- Pavillon de toit coloris Beige

Le coloris peut changer en fonction de la sellerie sélectionnée.

- Volant finition haute coloris Anthracite

Volant sans Cuir animal avec revêtement au touché soyeux.

^[1] L’automobiliste reste responsable du contrôle de son véhicule et du maintien des distances de sécurité et des vitesses limites, même lorsque les systèmes d’assistance sont activés

^[2] La disponibilité de Connected Safety et de ses fonctions diffère d’un marché à l’autre. Cloud : technique d’externalisation de services sur des serveurs à distance

^[3] La marque et les logos Bluetooth® appartiennent à Bluetooth SIG, Inc. Ils sont utilisés par Volvo Car Corporation sous licence

^[4] Un abonnement pour les données nécessaires pour utiliser l’ensemble du système d’infodivertissement de 4 ans est inclus pour ces services

^[5] Pour continuer à bénéficier des services Google au-delà de la durée déterminée de 4 ans une nouvelle souscription payante sera nécessaire

^[6] Comprend le volume de données pour la mise à disposition et les mises à jour de cartes, les téléchargements d’applications, l’abonnement à l’application Volvo Cars et les services de streaming

^[7] Dans les DROM et Monaco, l’usage de ces données nécessite un partage de connexion internet via USB avec un téléphone portable personnel (non fourni avec le véhicule)

^[8] Le prix du renouvellement de l’abonnement des données sera communiqué ultérieurement

^[9] Google, Google Play, Google Maps et YouTube Music sont des marques déposées de Google LLC

^[10] Certaines fonctionnalités de l’application Volvo Cars ne seront pas disponibles au lancement

ÉQUIPEMENTS DE SÉRIE

SELLERIE

- **7 véritables sièges individuels**

Siège conducteur, siège passager à l'avant, seconde rangée de 3 places et troisième rangée de 2 places. Troisième rangée escamotable électriquement.

- **Sellerie Nordico coloris Anthracite (RD00)**

Sellerie premium au style contemporain et sans cuir animal avec surpiques sur les renforts des épaules. Fabriquée notamment à partir de matériaux recyclés, d'huile de pin provenant de forêts de Suède et de Finlande et de liège recyclé. Incrustations en Bois véritable.

LIGNE EXTÉRIEURE

- **Éléments de la ligne extérieure :**

- Contour des vitres latérales coloris Noir Laqué
- Grille d'aération inférieure avant coloris Noir Laqué
- Bandeau central arrière sur coffre coloris Noir Laqué
- Boitier Lidar coloris Noir Laqué entre le pare-brise et le pavillon de toit

- **Éléments réservés aux finitions hautes :**

- Bas de caisse latéraux coloris Noir Laqué
- Pare-chocs avant inférieur coloris Noir Laqué
- Pare-chocs et diffuseur arrière coloris Noir Laqué

- Rails de toit intégrés coloris Noir Laqué

- Emblème de calandre chauffant

- Contours de vitres latérales Noir Laqué

CONFORT

- **Climatisation automatique quadri-zone**

- Climatisation indépendante pour la troisième rangée

- **Purificateur d'air *CleanZone Advanced***

Système de filtration de l'air avancé avec indication de la qualité de l'air.

- Capteur d'humidité

Vérifie que l'air de l'habitacle présente un taux d'humidité adéquat par rapport à l'extérieur.

- Chauffage additionnel programmable

Il permet de réchauffer l'habitacle de votre Volvo avant de prendre la route.

Il contribue également à dégivrer les vitres pour offrir une meilleure vision dès le début de votre trajet.

CHÂSSIS

- **Châssis actif**

La technologie de châssis actif avec amortisseurs à commande électronique surveille en continu la voiture, la route et le conducteur. Chaque amortisseur s'adapte instantanément aux conditions de conduite et à l'état de la route pour optimiser le confort et la prise en main.

- Siège conducteur à réglages électriques et à mémoire

- Siège passager à réglages électriques

- Maintien latéral des sièges avant réglable électriquement

- Réglage électrique des supports lombaires

- Sièges avant massants

- Sièges arrière chauffants

- Assise des sièges avant extensible (manuelle)

- **Rétroviseurs extérieurs sans contour avec teinte Noire**

- **Projecteurs LED à technologie Pixel haute-définition, design *“Marteau de Thor ultime”***

Nos projecteurs Pixel haute-définition avancés rendent la conduite dans l'obscurité à la fois plus sûre et plus détendue.

De jour, les modules de phares au design en forme de Marteau de Thor sont recouverts de segments de feux diurnes à LED.

Dans l'obscurité, les phares se transforment et prennent vie instantanément en révélant les puissants modules de phares à LED.

- Poignées de porte couleur carrosserie avec éclairage à LED

- Lave-phares à haute pression

- **Toit panoramique fixe**

Dispose d'un traitement pour réguler la chaleur et la luminosité dans l'habitacle.

- Balais d'essuie-glace à lave-glace intégré

- Volant chauffant

- **Ouverture des portes sans clé et hayon électrique (Keyless)**

- Préparation pour attelage

- **Suspension pneumatique**

La suspension pneumatique vous garantit le meilleur compromis entre dynamisme et confort.

Chaque amortisseur peut adapter sa fermeté et son débattement afin de s'adapter au mieux aux conditions de conduite et de chaussée.

Lorsque la vitesse est plus importante, la suspension pneumatique abaisse la voiture automatiquement pour réduire la résistance à l'air et accroître la stabilité.

Un mode *Off Road* augmente la garde au sol pour faciliter la conduite sur les chaussées irrégulières.

ÉNERGIE & RECHARGE

- **Chargeur embarqué :**

- Puissance de charge maximale de 11 kW (courant alternatif)
- Puissance de charge maximale de 250 kW (charge rapide en courant continu)

- **Câble de recharge Type 2 Mode 3 de 32A en triphasé (fonctionne également en monophasé). Pour usage sur borne de recharge**

Câble de recharge pour prise secteur (prise Schuko Mode 2) disponible en Accessoire.

- Batterie Lithium-ion haute-tension (400V). Capacité nominale de 111 kWh. Capacité utile de 108 kWh

- **Pompe à chaleur**

La pompe à chaleur permet principalement d'économiser la puissance de la batterie.

Lorsqu'il fait froid dehors, elle transporte l'énergie thermique de l'air ambiant ou de la batterie et la libère pour réchauffer l'habitacle.

COFFRE

- Trousse de premiers secours

- Kit anticrevaison

- Filet de protection coffre/habitacle

En aidant la climatisation pour un travail plus efficace, la pompe à chaleur économise l'énergie électrique lorsque la température est comprise entre +5 °C et 25 °C.

La pompe à chaleur peut également aider à réchauffer ou refroidir la batterie afin d'optimiser les performances et l'autonomie pendant les longs trajets ou lorsque la charge est lourde.

- **Conduite à une pédale ou One Pedal Drive**

Une seule pédale vous permet de profiter d'une expérience de conduite encore plus intuitive (fonction désactivable).

Appuyez sur la pédale d'accélérateur pour une accélération instantanée et relâchez-la pour réduire instantanément la vitesse ou pour freiner la voiture jusqu'à l'arrêt.

Et chaque fois que vous relâchez la pédale, l'énergie électrique est réinjectée dans la batterie de la voiture.

- Port de charge sur l'aile arrière gauche

ROUES

- **Jantes alliage 21” 8 branches Noir/Diamant avec insert synthétique ultra-léger aérodynamique**

Avant : 265/45 R21

Arrière : 295/40 R21

Pneumatiques toutes-saisons spécifiques 100 % électrique

- Indicateur de perte de pression des pneus

- Freins à disque 20” à l'avant et à l'arrière



FINITION ULTRA

hors options

SIEGES

7 sièges

MOTORISATIONS

RECHARGE TWIN PERFORMANCE

ou

RECHARGE TWIN

ÉQUIPEMENTS SPÉCIFIQUES

- Vitres latérales feuilletées
- Portes à fermeture douce *Soft Close*
- Poignées affleurantes rétroéclairées
- Sièges avant avec fonction massage et supports lombaires réglables électriquement
- Projecteurs LED à technologie Pixel haute-définition
- Caméra avec vision panoramique 3D à 360°

PRINCIPAUX ÉQUIPEMENTS DE SÉRIE

- Suspension pneumatique
- Style extérieur supérieur avec éléments en Noir Laqué
- Plaque de bord finition supérieure
- Incrustations intérieures rétroéclairées
- Volant à réglage électrique
- Système audio Bose Premium Sound®
- Affichage tête-haute nouvelle génération
- Purificateur d'air CleanZone Advanced
- Pack Hiver :
 - Volant chauffant
 - Sièges avant chauffants
 - Sièges arrière chauffants
 - Lave-phares à haute pression escamotables
- Clé digitale
- Sièges à réglages électriques
- Pompe à chaleur
- Système d'infodivertissement Android avec services Google⁽¹⁾

VISUELS

- Peinture métallisée
- Sellerie confort Nordico
- Jantes alliage avec insert synthétique ultra-léger aérodynamique 21"

SERVICES⁽²⁾

- 3 ANS
- Entretien
- Garantie
- Assistance



(1) Un abonnement pour les données nécessaires pour utiliser l'ensemble du système d'infodivertissement de 4 ans est inclus pour ces services. Pour continuer à bénéficier des services Google au-delà de la durée déterminée de 4 ans une nouvelle souscription payante sera nécessaire. Comprend le volume de données pour la mise à disposition et les mises à jour de cartes, les téléchargements d'applications, l'abonnement à l'application Volvo Cars et les services de streaming.

Dans les DROM et Monaco, l'usage de ces données nécessite un partage de connexion internet via USB avec un téléphone portable personnel (non fourni avec le véhicule).

Le prix du renouvellement de l'abonnement des données sera communiqué ultérieurement.

Google, Google Play, Google Maps et YouTube Music sont des marques déposées de Google LLC.

(2) Voir détails en page 4 et 5

OPTIONS, PACKS ET ACCESSOIRES

CODE OPTION	En série: ● / En option : ○ / Non disponible: –	Prix en euros TTC ⁽¹⁾
LIGNE EXTÉRIEURE		
code couleur	Peinture métallisée Teinte Gris Brume Métallisé de série (code 740)	1150
code couleur	Peinture Métallisée Exclusive	1150
Série	Sellerie confort Nordico coloris Anthracite	●
RD10	Sellerie confort Nordico coloris Cardamome	0
AD60	Sellerie confort Nordico coloris Aurore avec appuie-tête Blanc	0
R330	Sellerie confort Laine mélangée coloris Gris Zinc Tailored avec appuie-tête Nordico Blanc	1200
179	Vitres latérales arrière et du coffre surteintées	510
14	Coussin rehausseur intégré ajustable sur le siège central de la deuxième rangée	320
MULTIMÉDIA & CONNECTIVITÉ		
553	Système audio High Fidelity signé Bowers & Wilkins Les 25 haut-parleurs hi-fi indépendants, dont l'émblématique haut-parleur central Tweeter-on-Top et les haut-parleurs de pavillon minutieusement positionnés, s'intègrent harmonieusement à l'habitacle pour vous envelopper d'un son tridimensionnel cristallin, riche et réaliste, qui restitue exactement l'intention de l'artiste. Puissance totale : 1610 watts	3070
AIDE À LA CONDUITE & SÉCURITÉ		
Pack Pilot Assist*		
Assistance à la conduite intelligente nouvelle génération (Pilot Assist) :		
- Lecture des marquages au sol		
- Observation de la circulation		
- Assistance avec adaptation de la vitesse		
- Action sur la direction afin de maintenir le véhicule centré dans sa voie avec un maintien de la distance de sécurité avec le véhicule qui précède		
- Assistance lorsqu'un changement de voie est nécessaire		
- Possibilité de suggestion d'une assistance au moment du changement de voie		
P0012	Peut être activé jusqu'à 150 km/h	2400
Aide au stationnement automatique nouvelle génération (Park Pilot Assist) :		
- Détection des places de parking libres adaptées au véhicule		
- Affichage du stationnement proposé sur l'écran central		
- En cas d'acceptation du stationnement proposé le véhicule se garera de lui-même		
- Prise en charge de la direction, des freins et des changements de vitesse		
Peut être activé jusqu'à 30 km/h		
Fonction "commande à distance"		
- Vous utilisez simplement le téléphone portable pour activer la fonction de stationnement à distance qui permet au véhicule de se garer pendant que vous êtes à l'extérieur ou de sortir le véhicule de sa place de stationnement à distance.		



Jantes alliage
21" 8 branches
Noir/Diamant
de série

Jantes alliage
22" 5 branches
Noir/Diamant
en option

CODE OPTION	En série: ● / En option : ○ / Non disponible: –	Prix en euros TTC ⁽¹⁾
JANTES ALLIAGE		
Série	Jantes alliage 21" 8 branches Noir/Diamant avec insert synthétique ultra-léger aérodynamique Avant : 265/45 R21 Arrière : 295/40 R21 Pneumatiques toutes-saisons spécifiques 100 % électrique	●
1228	Jantes alliage 22" 5 branches Noir/Diamant avec insert synthétique ultra-léger aérodynamique Avant : 265/40 R22 Arrière : 295/35 R22 Pneumatiques spécifiques 100 % électrique	960
TRANSPORTS ET LOISIRS⁽²⁾		
Accessoires	Porte-vélo sur toit en Aluminium	150
Accessoires	Porte-vélos sur crochet d'attelage. Pour 3 vélos max. Rampe amovible incluse.	855
Accessoires	Porte-vélos pliable sur crochet d'attelage. Pour 2 vélos max. Rampe amovible incluse.	930
Accessoires	Coffre de toit Travel 400, noir 400L	700
Accessoires	Coffre de toit Travel Active 500, noir 500L	890
Accessoires	Coffre de toit Travel Premier 430, noir 430L	1100
Accessoires	Système « One Key » pour verrouillage des accessoires Volvo avec une seule clé	55
Accessoires	Filet de fixation du chargement dans le coffre	95
RECHARGE⁽²⁾		
Accessoires	Câble de recharge pour prise secteur - prise Schuko (Mode 2), 7 mètres, max. 8 A. Sac de rangement inclus	460
Accessoires	Câble de recharge pour borne de recharge - prise Type 2 (Mode 3), 6 mètres, max. 32 A, Triphasé. Sac de rangement inclus	460
Accessoires	Sac de rangement pour câble de recharge	45



Système audio High Fidelity signé Bowers & Wilkins en option

(1) L'automobiliste reste responsable du contrôle de son véhicule et du maintien des distances de sécurité et des vitesses limites, même lorsque ce système est activé.
Prix publics conseillés en euros TTC au 09/11/2022. Pose comprise pour les accessoires.
Bowers & Wilkins est une marque déposée par B&W Group Ltd.
(2) Prix publics conseillés en euros TTC au 02/05/2022. Pose comprise pour les accessoires.

INFODIVERTISSEMENT ET CONNECTIVITÉ AVEC LES SERVICES GOOGLE

Le Volvo EX90 met le meilleur de la technologie Volvo au service de ses utilisateurs pour leur offrir une expérience intuitive, sophistiquée et performante.

Ce nouveau système multimédia connecté développé en collaboration avec Google est basé sur le système Android. Celui-ci permet au véhicule d'offrir une expérience utilisateur aussi intuitive qu'un smartphone ou une tablette, avec en plus des fonctions développées spécialement pour une utilisation en voiture.

Disponibles de série sur le Volvo EX90, les services Google sont spécialement conçus pour vous faciliter le quotidien.

PRÉSENT
DE SÉRIE

- **Grand écran central flottant 14,5"** en format portrait sans bouton pour entrer dans une nouvelle ère numérique
- **Écran d'affichage flottant du combiné d'instruments 8"** de nouvelle génération : l'affichage varie en fonction du mode dans lequel se trouve la voiture (Clean, Car Centric et Map)
- **Infodivertissement Google Android** avec Google Maps, Google Assistant et Google Play Store
- **Chargeur de téléphone par induction**
- **Six ports USC type-C, soit deux à chaque rangée**



Google Maps

Toujours à jour, toujours le maximum d'information, toujours synchronisé (par ex. avec les recherches de destination sur son smartphone ou ordinateur). Il contient des fonctionnalités spécifiques pour les véhicules rechargeables (recherche de stations de recharge par exemple).



Google Assistant

Reconnaissance vocale et contrôle de fonctions sur la voiture. Pratique pour obtenir les heures d'ouverture d'un magasin, chercher une borne de recharge, poser des questions de culture générale ou encore modifier la température de la climatisation. À solliciter via le bouton sur le volant ou via la voix « OK Google ».



Google Play

Permet de télécharger des applications sur l'écran principal via un catalogue dédié, comme par exemple Spotify. Spotify utilisera donc la connexion Internet de la voiture et sera 100 % indépendant de son abonnement data privé.

Un abonnement pour les données nécessaires pour utiliser l'ensemble du système d'infodivertissement de 4 ans est inclus pour ces services. Pour continuer à bénéficier des services Google au-delà de la durée déterminée de 4 ans une nouvelle souscription payante sera nécessaire. Comprend le volume de données pour la mise à disposition et les mises à jour de cartes, les téléchargements d'applications, l'abonnement à l'application Volvo Cars et les services de streaming. Dans les DROM et Monaco, l'usage de ces données nécessite un partage de connexion internet via USB avec un téléphone portable personnel (non fourni avec le véhicule). Le prix du renouvellement de l'abonnement des données sera communiqué ultérieurement. Google, Google Play, Google Maps et YouTube Music sont des marques déposées de Google LLC.

LIGNE INTÉRIEURE

L'habitacle du Volvo EX90 est un manifeste pour le design scandinave épuré et tourné vers les besoins des passagers avec des matériaux de haute qualité innovants et sans cuir pour faire de chaque trajet un pur plaisir.

Le design horizontal et épuré de la planche de bord et des portières a été travaillé avec de larges zones laissées aux incrustations décoratives premium, des espaces de rangement intelligents et un plancher entièrement plat et créent une sensation d'espace et d'habitabilité pour tous les occupants.

Les larges écrans flottants remplacent quant à eux les boutons physiques pour plus de confort, de rapidité et d'agilité. Presque toutes les fonctions de la voiture sont effectivement contrôlées à l'aide du grand écran central.

Et en lieu et place d'un écran de combiné d'instruments traditionnel, vous trouverez un module d'information flottant intelligent placé sur la colonne de direction pour une vue d'ensemble affichant des informations claires en temps réel.

GRAND ÉCRAN CENTRAL FLOTTANT 14,5"

Ce grand écran haute-définition en format portrait permet de se passer de boutons physiques et d'entrer dans une nouvelle ère numérique.

Vous trouverez en bas de l'écran un bandeau reprenant les fonctions classiques avec les paramètres principaux et la climatisation.

Un second bandeau "contextuel" vous permettra quant à lui de retrouver facilement les fonctions les plus utiles en fonction du moment où elles sont censées être nécessaires.

Par exemple, le bouton de la caméra 360° à basse vitesse ou le bouton d'ouverture du coffre à l'arrêt.

Toutes les fonctions sont cependant toujours accessibles.

Haute qualité d'affichage avec revêtement antireflet LCF (Light Control Film) et technologie LCD (Liquid Crystal Display) avec technologie de détection de proximité.

L'écran tactile vous obéira même si vous portez des gants.

ÉCRAN D'AFFICHAGE FLOTTANT DU COMBINÉ D'INSTRUMENTS 8"

Cet écran donne des informations claires et en temps réel sur la conduite. Il est positionné sur la colonne de direction et suit le réglage du volant pour une position et visibilité optimales.

L'affichage varie en fonction du mode dans lequel se trouve la voiture (Clean, Car Centric et Map).

SYSTÈME AUDIO BOSE PREMIUM SOUND®

Les 14 haut-parleurs haut de gamme s'intègrent parfaitement au design intérieur et à l'acoustique du véhicule.

La méthodologie de réglage unique - *Perceptual Sound Rendering* - combinée au son surround de dernière génération et à la technologie SurroundStage crée un son riche et équilibré pour offrir cette sensation spéciale de salle de concert.

Puissance totale : 940 watts

SYSTÈME AUDIO HIGH FIDELITY SIGNÉ BOWERS & WILKINS

Les 25 haut-parleurs hi-fi indépendants, dont l'emblématique haut-parleur central Tweeter-on-Top et les haut-parleurs de pavillon minutieusement positionnés, s'intègrent harmonieusement à l'habitacle pour vous envelopper d'un son tridimensionnel cristallin, riche et réaliste, qui restitue exactement l'intention de l'artiste.

Le traitement avancé du son Advanced 3D sound by Dolby Atmos et les haut-parleurs intégrés dans les appuie-tête avant vous rapprochent du son tout en dirigeant les sons du téléphone et des autres éléments directement vers le conducteur ou le passager avant.

Puissance totale : 1610 watts

SELLERIE CONFORT NORDICO

Sellerie premium au style contemporain et sans cuir animal avec surpiques sur les renforts des épaules.

Fabriquée notamment à partir de matériaux recyclés, d'huile de pin provenant de forêts de Suède et de Finlande et de liège recyclé.

Des incrustations rétro-éclairées en Bois véritable viennent rehausser l'ambiance intérieure.

Disponible en trois coloris : Anthracite, Cardamome et Aurore.

SELLERIE CONFORT LAINE MÉLANGÉE

Garniture exclusive produite de manière responsable dans un intérieur anthracite sans cuir avec pavillon noir et incrustations en Bois de frêne clair rétroéclairé pour une ambiance scandinave élégante.

Les passepoils contrastés et les incrustations en Nordico blanc biosourcé sur les appuie-tête avant améliorent davantage l'expérience du luxe contemporain et durable.

La sellerie est aussi confortable qu'il fasse chaud ou froid et dispose de propriétés anti-salissures.

Coloris Gris Zinc Tailored avec appuie-tête Nordico Blanc.

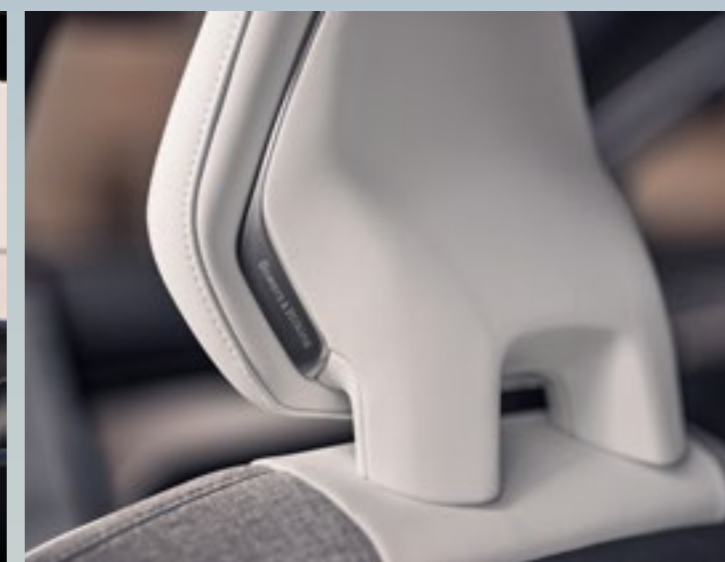

LIGNE EXTÉRIÈRE

Expression par excellence du design scandinave, lignes épurées et expression audacieuse.

Les phares à LED au design signature Marteau de Thor de nouvelle génération soulignent le caractère fier et sophistiqué de notre nouveau vaisseau amiral.

Les larges roues et la garde au sol élevée affirment sa stature, tandis que les rétroviseurs extérieurs sans contour ainsi que les poignées de porte et les fenêtres affleurantes créent une impression à la fois robuste et sophistiquée.

Les détails de carrosserie au design Noir Laqué ajoutent une touche dynamique au look contemporain.

L'ensemble des caméras, radars, capteurs et le Lidar sont quant à eux intégrés avec élégance et intelligence dans la conception du design.

Le design pur et épuré du Volvo EX90 contribue également à une faible résistance à l'air pour une efficacité énergétique optimale.

À l'arrière, notre nouveau design de feu à LED à trois sections et la présence d'un bandeau noir alliant utilité et beauté esthétique améliorent encore l'aspect élégant et contemporain de notre nouveau fleuron.

ÉLÉMENTS DISTINCTIFS EXTÉRIEURS

- Contour des vitres latérales coloris Noir Laqué
- Grille d'aération inférieure avant coloris Noir Laqué
- Bandeau central arrière sur coffre coloris Noir Laqué
- Boîtier Lidar coloris Noir Laqué entre le pare-brise et le pavillon de toit

Éléments réservés aux finitions hautes et présents sur la finition de lancement :

- Bas de caisse latéraux coloris Noir Laqué
- Pare-chocs avant coloris Noir Laqué
- Pare-chocs et diffuseur arrière coloris Noir Laqué

PROJECTEURS LED À TECHNOLOGIE PIXEL HAUTE-DÉFINITION, DESIGN MARTEAU DE THOR ULTIME

Nos projecteurs avant Pixel haute-définition avancés rendent la conduite dans l'obscurité à la fois plus sûre et plus détendue. Le module de 1,3 million de pixels des phares offre des possibilités pratiquement illimitées pour adapter la luminosité aux conditions extérieures.

Les phares peuvent identifier les usagers de la route venant en sens inverse et ajuster l'image lumineuse avec une précision optimale pour vous donner le meilleur éclairage possible sans éblouir les autres.

De jour, les modules de phares au design en forme de Marteau de Thor sont recouverts de segments de feux diurnes à LED. Dans l'obscurité, les phares se transforment et prennent vie instantanément en révélant les puissants modules de phares à LED.

Cette technologie permet également de vous accueillir avec des séquences lumineuses graphiques à mesure que vous vous en approchez du véhicule.

RÉTROVISEURS EXTÉRIEURS SANS CONTOUR AVEC TEINTE NOIRE

Élément de style minimaliste qui optimise la visibilité et réduit la résistance de l'air

POIGNÉES DE PORTE ET VITRES AFFLEURANTES

Pour un style épuré et aérodynamique

JANTES ALLIAGE AVEC INSERT SYNTHÉTIQUE ULTRA-LÉGER AÉRODYNAMIQUE

Ces jantes aérodynamiques complètent parfaitement le design audacieux de votre SUV entièrement électrique.

Le design effet Diamant avec des surfaces contrastées en aluminium poli et des inserts aérodynamiques créent un look innovant distinctif.

La conception aérodynamique et l'utilisation innovante de matériaux synthétiques contribuent également à réduire la résistance à l'air et le poids pour une meilleure autonomie.

SEPT TEINTES EXTÉRIEURES MÉTALLISÉES

Voir détails page 27



SÉCURITÉ

Une nouvelle ère pour la sécurité, découvrez les innovations et technologies intelligentes du Volvo EX90

Vous comprendre vous et votre environnement pour aider à mieux vous protéger

La sécurité est le cœur même de notre mission en tant qu'entreprise ; avec notre nouveau fleuron - le SUV 100 % électrique Volvo EX90 - nous poursuivons sur cette voie. Le niveau standard de sécurité du Volvo EX90 va bien au-delà de celui de n'importe quel autre véhicule Volvo.

Il ne pouvait en être autrement, car seule l'innovation peut nous faire avancer et rendre le monde meilleur.

Le développement de notre toute dernière technologie de sécurité repose sur la compréhension du comportement humain qui se base sur des décennies de recherches en matière de sécurité.

Chacun de nous est susceptible de vivre ou d'être affecté par au moins un accident de voiture au cours de sa vie.

Nous savons que la distraction et la fatigue sont des réalités et qu'elles nous accompagnent lors de nos voyages.

Nous savons qu'il se peut que, pour une raison ou pour une autre, nous ne sommes pas toujours au meilleur de notre forme et au volant il ne faut que quelques secondes pour que l'impensable arrive.

Notre objectif est donc de contribuer à réduire le risque qu'un accident se produise.

Le Volvo EX90 est doté d'un bouclier invisible qui intègre notre dernière technologie de capteurs et qui permet au véhicule de comprendre votre état d'esprit et le monde qui vous entoure.

“ Personne ne choisit d'être distrait ou fatigué, mais nous savons tous que cela peut arriver. Nous sommes tous humains et la distraction fait partie de la vie. Grâce à cette technologie de pointe, nous vous assisterons lorsque vous n'êtes pas au meilleur de votre forme et vous éviterons ainsi d'oublier accidentellement un membre de votre famille ou votre animal derrière vous. ”

Lotta Jakobsson, Experte technique principale spécialisée dans la prévention des dommages corporels

Les équipements d'assistance à la sécurité présents de série sur le véhicule comprennent :

SUR LES CÔTÉS :

- 1 caméra de longue portée et 1 caméra de courte portée dans chaque rétroviseur extérieur
- 4 radars à ultrasons latéraux

À L'ARRIÈRE :

- 2 radars arrière d'angle
- 1 caméra de courte portée
- 4 radars de stationnement à ultrasons

À L'AVANT :

- 1 radar frontal de longue portée
- 1 caméra frontale de courte portée
- 2 radars avant d'angle
- 4 radars de stationnement à ultrasons

SUR LE TOIT :

- 1 capteur Lidar (Light Detection and Ranging ou Télédétection par laser) capable de détecter la présence d'objets ou de piétons jusqu'à 250 mètres
- 1 caméra frontale grand angle de 8 mégapixels
- 1 système de navigation satellite haute précision

DANS LE VÉHICULE :

- Plateforme de calcul central avec puce de dernière génération NVIDIA OrinX et Xavier
- Volant intelligent avec détection de la présence des mains sur le volant
- Capteurs intérieurs de détection du regard du conducteur et de détection des occupants



L'automobiliste reste responsable du contrôle de son véhicule et du maintien des distances de sécurité et des vitesses limites, même lorsque les systèmes d'assistance sont activés.

SÉCURITÉ

Une nouvelle ère pour la sécurité, découvrez les innovations et technologies intelligentes du Volvo EX90.

SYSTÈME DE DÉTECTION EXTÉRIEUR

- Caméras, radars, capteurs à ultrasons de dernière génération et un capteur Lidar révolutionnaire
- Lidar (Light Detection and Ranging) ou Télédétection par laser. Méthode de détection qui utilise la lumière pour mesurer les distances et détecter la présence d'objets avec une très grande précision grâce à des impulsions laser
- La combinaison de capteurs de dernière génération et d'une plateforme de calcul central (Core computer) permet l'intégration de la redondance et de l'apprentissage pour un véhicule toujours plus sûr

Le système permet d'intervenir et d'assister le conducteur avec une meilleure compréhension du moment où l'assistance est nécessaire et de la meilleure façon dont elle peut être apportée.

SYSTÈME DE COMPRÉHENSION DU CONDUCTEUR

- Compréhension lorsque l'attention est ailleurs grâce aux caméras et capteurs spéciaux permettant d'identifier et d'évaluer la concentration du regard. La technologie permet au Volvo EX90 d'évaluer si vous êtes fatigué, distrait ou inattentif, bien au delà de ce qui a été possible jusqu'à présent sur un véhicule Volvo
- Volant intelligent avec détection de la stabilité des mouvements
- Assistance : signal d'avertissement qui augmente en fonction de la gravité de la situation

En cas de nécessité, le Volvo EX90 pourra s'arrêter en toute sécurité au bord de la route en envoyant un avertissement aux autres usagers avec ses feux de détresse.

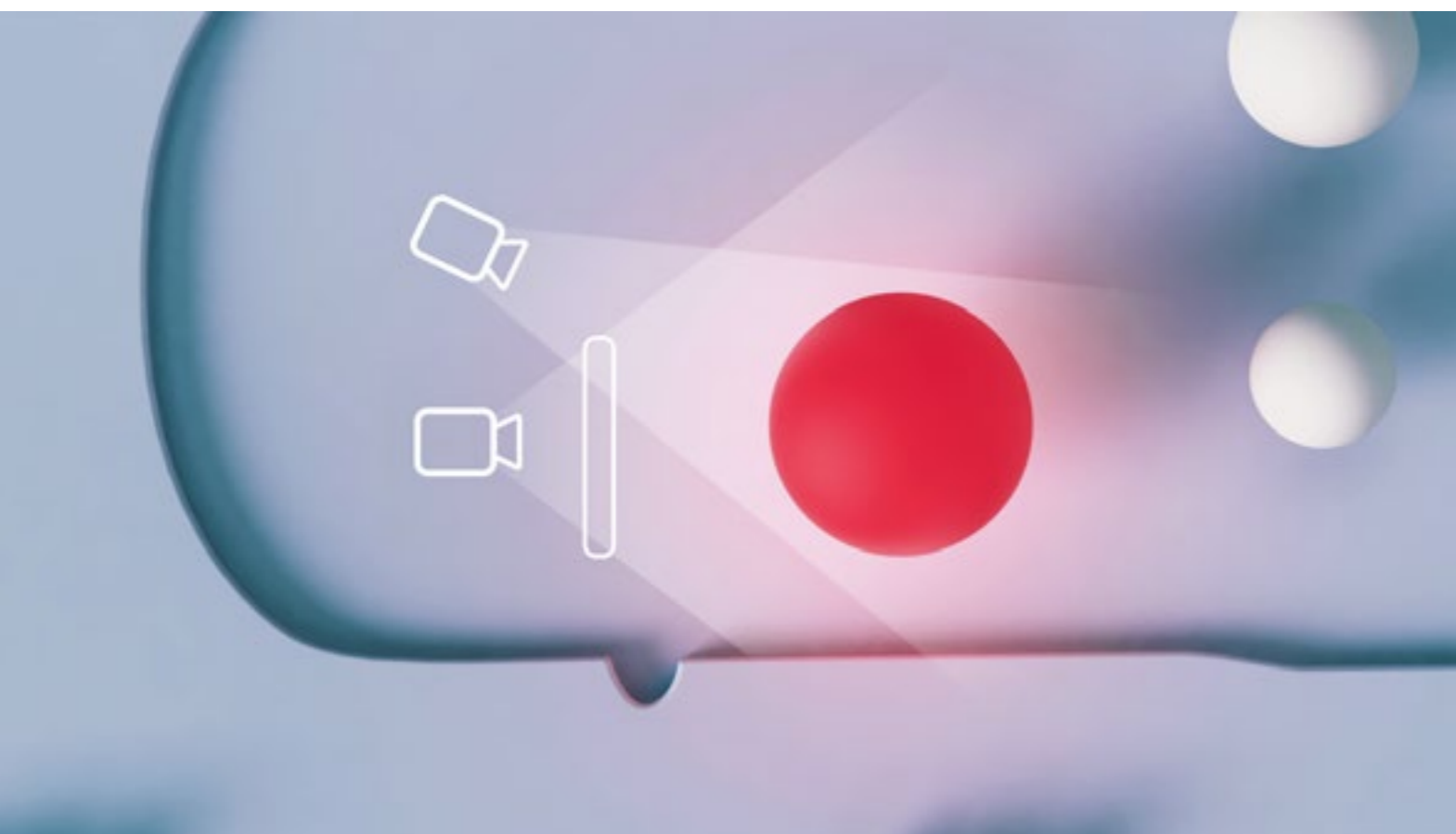
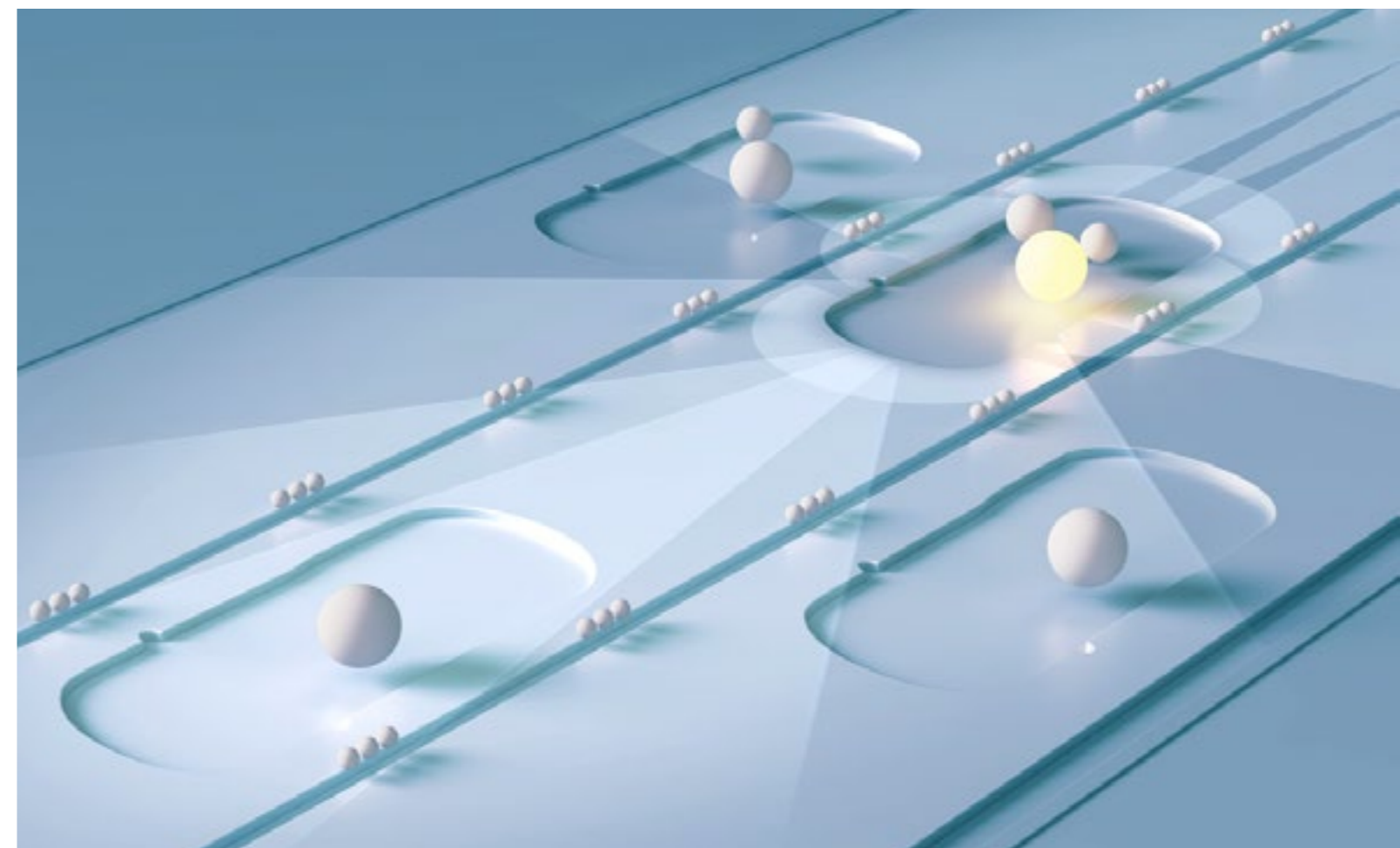

“ Nous avons toujours été leader dans le domaine de la sécurité et voulons continuer à protéger des vies en fixant de nouvelles normes en matière de sécurité automobile. Cela veut aussi dire vous aider à vous sentir en sécurité et vous offrir la tranquillité d'esprit. Ce genre de sécurité émotionnelle vous permettra de profiter de la vie au maximum tout en prévenant les éventuelles tragédies. ”

Lotta Jakobsson, Experte technique principale spécialisée dans la prévention des dommages corporels

SYSTÈME DE DÉTECTION DES OCCUPANTS, PREMIÈRE MONDIALE

- Dispositif de radars intérieurs de précision pour détection des plus infimes des mouvements, de l'ordre d'une fraction de millimètre
- Radars répartis dans l'ensemble de l'habitacle : console de pavillon, liseuses de toit et coffre
- Alerte lors du verrouillage si une respiration est détectée et maintient la climatisation afin de réduire les risques d'hypothermie ou de coup de chaleur⁽¹⁾

Notre système vous aide à n'oublier personne derrière vous, enfant et animal de compagnie.

(1) Le système de détection des occupants (SDO) sera proposé de série dans tous les pays où la fréquence de 60 GHz utilisée par le dispositif est approuvée pour l'usage automobile. Nous travaillons constamment de concert avec les différents marchés afin d'obtenir les autorisations nécessaires et activerons le système dès que celles-ci seront accordées. Le système de climatisation continuera à fonctionner tant que la charge de la batterie haute tension sera suffisante.

ÉCO-RESPONSABILITÉ

Volvo EX90, un véritable manifeste pour notre engagement indéfectible envers le développement durable

De la conception, au design en passant pour la production, Volvo s'engage pour proposer des matériaux innovants et respectueux de l'environnement et réinterprète le luxe scandinave, notamment dans l'habitacle du Volvo EX90 :

Fidèle à son objectif, Volvo adopte une approche holistique et sans compromis lors de la sélection des matériaux pour l'habitacle. Le luxe ne peut pas exister chez nous au détriment du développement durable.

De façon délibérée, le Volvo EX90 sera un modèle sans cuir. À la place du cuir, Volvo introduit une variété sans précédent de matériaux naturels et innovants à l'intérieur de la voiture :

- **Nordico** – un polymère biosourcé fabriqué à partir de matériaux recyclés, d'huile de pin provenant de forêts de Suède et de Finlande et de liège recyclé. Technique de pointe propre et pure, expression contemporaine de notre vision scandinave.

- **Laine mélangée** – certifiée selon les normes Nativa qui incluent le bien-être environnemental, social et animal. Chaleureux et agréable au toucher, elle apporte un charme scandinave supplémentaire à l'intérieur de l'habitacle.

- **Plastique recyclé** – plutôt que d'utiliser du plastique vierge, le Volvo EX90 présente la plus forte teneur en plastique recyclé (environ 48 kg) de la gamme Volvo Cars.

- **Polyamide régénéré** - les tapis de série sont en partie en polyamide régénéré (Econyl, fabriqué à partir de chutes de tissu ou de déchets d'entreprises ou océaniques)

- **Bois certifié FSC** - le bois de l'habitacle est entièrement composé de bois certifié FSC (Forest Stewardship Council) issu de forêts gérées de façon responsable

À cela s'ajoute la traçabilité du cobalt utilisé dans nos batteries grâce à la technologie blockchain qui permet de veiller à ce que nos clients sachent que les matériaux utilisés pour les batteries du véhicule qu'ils ont entre les mains ont été obtenus de façon responsable.

Nos objectifs :

- Donner l'exemple avec des actions concrètes et positives pour transformer l'industrie automobile
- Travailler grâce à une approche holistique du développement durable pour s'y intéresser dans sa globalité
- Être un référent du développement durable, responsable et innovant

Le design intérieur et la composition des matières s'appuient ainsi sur des décennies d'innovation et continueront d'évoluer au fil du temps en prenant en compte les attentes et les retours de nos clients, les innovations en interne et les nouvelles opportunités d'approvisionnement responsable qui seront à notre disposition.

SELLERIES, TEINTES ET INCRUSTATIONS

	CODE	AMBIANCE	SELLERIE	INCRUSTATIONS	VOLANT	POMMEAU DE LEVIER DE VITESSES*	PARTIE HAUTE DE LA PLANCHE DE BORD	PARTIE BASSE DE LA PLANCHE DE BORD	TUNNEL CENTRAL	ENCADREMENT DES PORTIÈRES	CONTRE-PORTES	ACCOUDOIRS LATÉRAUX	CEINTURES	MOQUETTE	TAPIS DE SOL	PAVILLON DE TOIT
Sellerie confort Nordico coloris Anthracite	RD00	Anthracite	Anthracite	Bouleau aride	Anthracite	Anthracite	Anthracite	Anthracite	Anthracite	Anthracite	Anthracite	Anthracite	Anthracite	Anthracite	Anthracite	Beige
Sellerie confort Nordico coloris Cardamome	RD10	Anthracite	Cardamome	Bouleau aride	Anthracite	Anthracite	Anthracite	Cardamome	Anthracite	Anthracite	Cardamome	Cardamome	Anthracite	Anthracite	Anthracite	Anthracite
Sellerie confort Nordico coloris Aurore avec appuie-tête Blanc	AD60	Beige	Aurore	Frêne polaire	Beige avec extérieur de la jante du volant Anthracite	Anthracite	Anthracite	Beige	Beige	Anthracite	Beige	Beige	Beige	Anthracite	Anthracite	Beige
Sellerie confort Laine mélangée coloris Gris Zinc Tailored avec appuie-tête Nordico Blanc	R330	Anthracite	Bicolore Gris Zinc & Blanc	Frêne polaire	Anthracite	Anthracite	Anthracite	Anthracite	Anthracite	Anthracite	Anthracite	Anthracite	Anthracite	Anthracite	Anthracite	Anthracite

*Pommeau sur colonne de direction



R330



RD00



RD10



AD60

TEINTES EXTÉRIEURES MÉTALLISÉES



740 Gris Brume



743 Sable Dune



707 Blanc Cristal



717 Noir Onyx

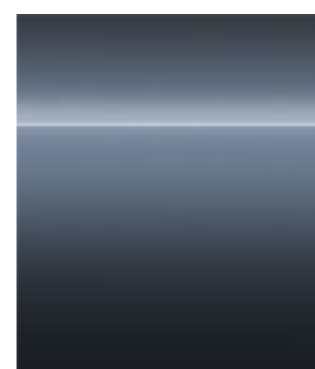

723 Bleu Denim

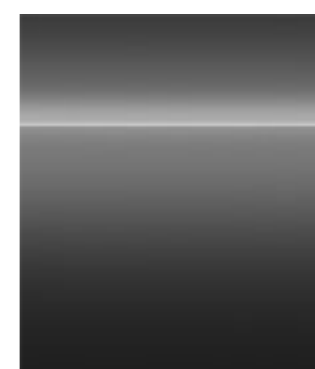

731 Gris Platinium



735 Argent Aurore

SOLUTION DE RECHARGE

Dédiée à votre Volvo 100 % électrique

Volvo a combiné son niveau d'exigence et son expertise des véhicules hybrides rechargeables à celle de spécialistes de la recharge – **ChargeGuru** et **Zeplug** – pour construire un service complet, simple et pensé pour tous. Le parfait complément de votre Volvo, chez vous ou au bureau.

Pour des questions de sécurité, Volvo Cars recommande une recharge du véhicule 100 % électrique sur borne de recharge adaptée et installée selon les recommandations en vigueur par des experts certifiés IRVE (Infrastructure de Recharge de Véhicules Électriques).

Si nécessité de recharger le véhicule sur une prise domestique, nous recommandons une prise renforcée installée par un professionnel. Le câble de recharge type Schuko (pour prise secteur) est disponible en Accessoire Volvo.



UNE SOLUTION DE RECHARGE VOLVO QUI S'ADAPTE À VOTRE QUOTIDIEN

Que vous soyez en maison individuelle, en copropriété ou en entreprise, définissez votre projet avec un expert qui vous conseillera la solution la mieux adaptée à votre mode de vie et qui vous accompagnera dans toutes les démarches.

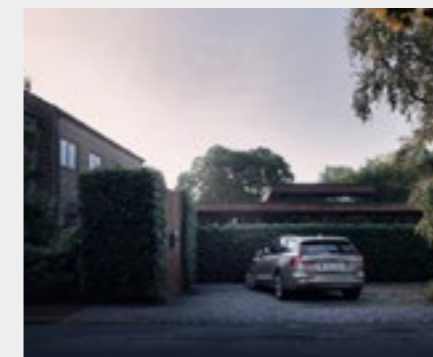

MAISON INDIVIDUELLE

Installation standard ou solution sur mesure pour votre maison, découvrez la simplicité de la recharge à domicile.



COPROPRIÉTÉ

Nous serons à vos côtés pour trouver la solution qui vous permet de recharger votre véhicule dans votre copropriété en toute sérénité.



ENTREPRISE

Proposer la recharge à vos clients ou à vos salariés est un engagement fort. Nous nous occupons de tout, du choix du matériel aux demandes de subventions.

LES AVANTAGES DE LA SOLUTION DE RECHARGE VOLVO

Un accompagnement personnalisé, des bornes de recharge premium, des électriciens agréés* et des accessoires de recharge correspondant à votre Volvo.

JE CONCRÉTISE MON PROJET

Rendez-vous sur notre site Internet pour découvrir notre Solution de recharge Volvo dans les moindres détails et demander un devis en quelques clics.

www.volvocars.com/fr

Vous pouvez contacter l'un de nos conseillers via le site Internet ou par téléphone au 01 82 88 54 44 du lundi au vendredi de 9 h à 19 h (hors weekend et jours fériés).

*Électriciens certifiés pour les Infrastructures de Recharge pour Véhicules Électriques (IRVE).

CARACTÉRISTIQUES TECHNIQUES*

MOTORISATIONS	RECHARGE TWIN	RECHARGE TWIN PERFORMANCE
Configuration	Double moteur électrique avant/arrière	Double moteur électrique avant/arrière
Fréquence d'entretien	30 000 km ou 24 mois	30 000 km ou 24 mois
Type de batterie / Capacité nominale (kWh) ⁽¹⁾	Lithium-ion / 111	Lithium-ion / 111
Puissance max. ECE (kW / ch) / tr/min	300 kW (EFAD 180 & ERAD 180 : délivre 300 kW maximum) / 408 ch	380 kW (EFAD 180 + ERAD 200) / 517 ch
Couple max. ECE (Nm / mkg) / tr/min	770 Nm (EFAD 420 + ERAD 350)	910 Nm (EFAD 420 + ERAD 490)
Consommation électrique mixte (kWh / 100 km) basse-haute ⁽²⁾	20,7 - 21,9	20,7 - 21,9
Autonomie maximale 100 % électrique (km) WLTP mixte (basse-haute) / en ville (basse-haute) ⁽²⁾	560 - 585 / 680 - NC	560 - 580 / 680 - NC
Temps de charge de 10 à 80% en charge rapide (courant continu) ⁽²⁾	30 min - 250 kW	30 min - 250 kW
Temps de charge de 0 à 100 % - intensité 230 V en heures (courant alternatif) Triphasé ⁽²⁾	11h (16A) - 11 kW	11h (16A) - 11 kW
Temps de charge de 0 à 100 % - intensité 230 V en heures (courant alternatif) Monophasé ⁽²⁾	17/34/57h (32A/16A/10A)	17/34/57h (32A/16A/10A)
TRANSMISSION		
Automatique et séquentielle	1 EDT	1 EDT
Type	Intégrale AWD**	Intégrale AWD**
DIRECTION (ASSISTÉE)		
Volant (tours de butée à butée)	3	3
Diamètre de braquage ⁽³⁾ (mètres)	11,84	11,84
PERFORMANCES		
Accélération 0 à 100 km/h (secondes)	5,9	4,9
Distance de freinage de 100 km/h à 0 km/h (mètres)	35	35
Vitesse maximale sur circuit (km/h) auto limitée	180	180
CONSOMMATION WLTP (EN L/100 KM) ⁽⁴⁾		
Cycle combiné	0	0
CO ₂ rejeté (g/km) combiné	0	0
Norme Environnementale	Euro6d	Euro6d
POIDS (KG)		
Poids en ordre de marche ⁽⁵⁾	2818	2818
Poids total autorisé en charge	3380	3380
Poids autorisé pour le transport sur le toit	100	100
Poids de la remorque freinée	2200	2200
Poids de la remorque non freinée	750	750

VOLUME DU COFFRE (Litres)	
Deuxième rangée fixe sous cache-bagages (Norme ISO V211-2)	655
Deuxième rangée rabattue sous arête des vitres (Norme ISO V211-1)	1040
Deuxième rangée rabattue jusqu'à hauteur de pavillon (Norme ISO V214-1)	1915
Coffre à l'avant ou Frunk - avec/sans triangle de présignalisation (Norme ISO V216)	37/34

* Valeurs données à titre indicatif, en cours d'homologation par l'Administration française.

** AWD : 4 roues motrices

NC : Information non communiquée car donnée en cours d'homologation.

(1) La recharge de la batterie s'effectue à minima sur une prise classique 230 V, ampérage minimal de 6 A avec un câble Schuko.

Nous recommandons cependant une recharge sur borne de recharge adaptée et installée selon les recommandations en vigueur par des experts certifiés IRVE (Infrastructure de Recharge de Véhicules Électriques).

Garantie 8 ans ou 160 000 km de la batterie Lithium Ion. Cette garantie couvre les défauts de matériaux et de fabrication de la batterie Lithium Ion pour une période de 96 mois ou 160 000 km (selon la première éventualité), à partir de la date à laquelle la voiture a été livrée au client. Les batteries sont soumises à une usure naturelle due à leur vieillissement et à leur utilisation. Si la capacité de la batterie était inférieure à 70 % de l'état d'origine (selon les spécifications) durant la période de garantie indiquée ci-dessus, la batterie serait réparée ou remplacée gratuitement par un distributeur agréé Volvo.

(2) Peut varier selon la conduite et l'environnement.

Valeurs en cours d'homologation valables sur la finition commercialisée avec jantes de série, hors options et accessoires. Il convient de configurer son véhicule auprès d'un conseiller commercial ou via le configurateur Volvo disponible sur volvocars.fr pour connaître les valeurs exactes.

(3) Selon la taille des pneus.

(4) La consommation (cycle combiné, litres/100 km) est calculée selon le règlement (UE) 2017/1151.

(5) Conformément à la directive 95/48/CE du 20 septembre 1995, la masse en ordre de marche est la masse du véhicule incluant les liquides nécessaires au fonctionnement, le réservoir de carburant rempli à 90 %, un conducteur de 75 kg et la roue de secours (le cas échéant).

La masse à vide est la masse en ordre de marche sans le conducteur. Les masses mentionnées dans ce tarif sont hors options.

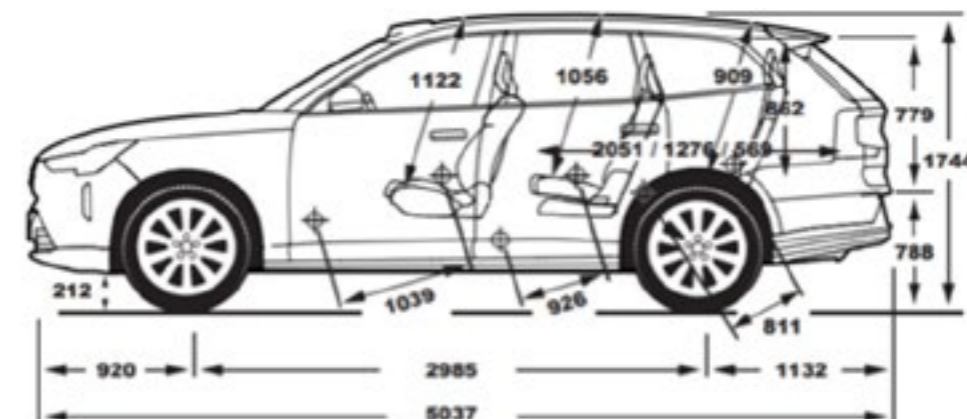

Unités en mm

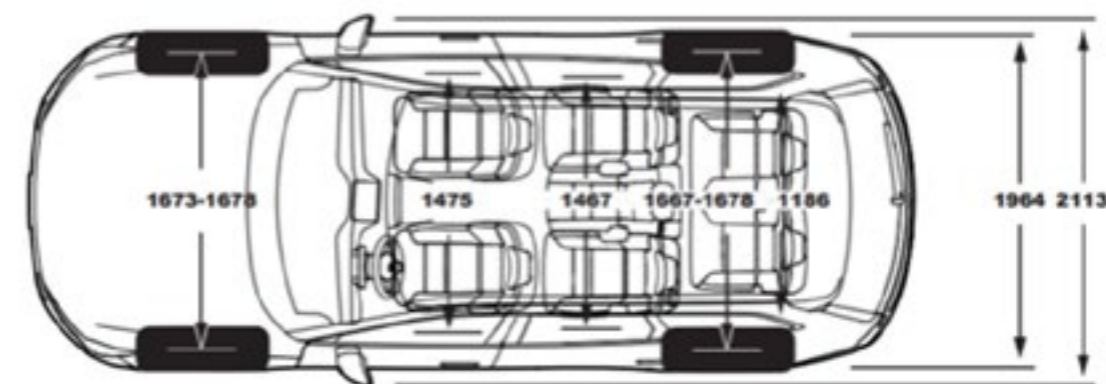

SERVICES VOLVO



VOLVO CAR FINANCE

Avec Volvo Car Finance, vous aurez la certitude de profiter de votre Volvo aux meilleures conditions. Que vous optiez pour un Crédit Classique, une Location avec ou sans Option d'Achat, vous bénéficierez d'un plan de financement personnalisé et adapté à votre situation et à vos besoins. Sur ces différents produits, souplesse et transparence sont au rendez-vous. Volvo Car Finance propose en effet toute une gamme de services optionnels qui garantissent une flexibilité maximum. Vous pouvez ainsi combiner votre financement avec l'entretien, l'extension de garantie ou encore Volvo Car Assurance.

volvocars.fr

VOLVO CAR ASSURANCE*

Volvo Car Assurance, c'est tout l'esprit Volvo dans une assurance réservée exclusivement aux acheteurs de Volvo : esprit de service, de sécurité, de rapidité et de générosité. Des exemples ? Votre Volvo garde sa valeur plus longtemps grâce à des valeurs de remboursement élevées et exclusives. En plus d'exonérations de franchise dans de nombreux cas et des réparations garanties par Volvo, nous mettons à votre disposition une garantie mobilité pouvant aller jusqu'à 40 jours. Avec Volvo Car Assurance, vous avez toujours le bon côté de l'assurance. Appelez-nous, un conseiller clientèle est à votre disposition pour vous renseigner et vous proposer une protection spécialement adaptée à vos besoins.

N°Cristal 09 70 26 99 00

APPEL NON SURTAXE

volvocars.fr

ENTRETIEN

Le contrat d'entretien 3 ans ou 100 000 km (premier terme échu) est valable à compter de la date de livraison du véhicule. Il comprend l'entretien dans le respect du plan d'entretien constructeur ainsi que le remplacement des balais d'essuie-glace une fois par an et le remplacement des disques et plaquettes de frein selon les préconisations constructeur. Toutes les pièces d'usure non citées sont exclues du contrat. Les taxis, véhicules de police ou d'autres utilisations spécifiées ne sont pas couverts par ce contrat d'entretien. Le contrat est cessible de particulier à particulier. Fréquence d'entretien : 2 ans ou 30 000 km. Voir conditions générales en concession.

VOLVO CAR FLEET SERVICES

En Volvo, votre entreprise et vous-même savourez la sécurité, l'élégance et le confort. Grâce à Volvo Car Fleet Services, vous en profiterez sans entamer votre capital. Spécialiste de la Location Longue Durée aux Professionnels, Volvo Car Fleet Services vous propose une large gamme de services : maintenance, assistance, pneumatiques, gestion du carburant et du péage. Entreprises, professions libérales, vous pouvez définir votre contrat en fonction de vos besoins. Les loyers sont prédéfinis en fonction du véhicule, du kilométrage, de la durée et des services choisis. En fin de contrat, vous restituerez le véhicule chez votre concessionnaire, tout simplement. Pour tout complément d'information, merci de bien vouloir contacter votre Concessionnaire le plus proche.

volvocars.fr

GARANTIE

Tout véhicule neuf est garanti par Volvo pendant 24 mois, kilométrage illimité, pour les pièces de rechange (hors pièces d'usure) et la main d'œuvre. La garantie pour le modèle EX90 va encore plus loin et est, quant à elle, incluse pour une durée de 3 ans (soit 36 mois), kilométrage limité à 100 000 km. La garantie sur les accessoires d'origine Volvo montés dans le réseau officiel Volvo pendant la période de garantie contractuelle du véhicule suit cette dernière et est de 12 mois au minimum**. De plus, Volvo garantit les éventuelles perforations provenant de l'intérieur de la tôlerie et dues à la corrosion pendant 12 ans. Pour de plus amples informations sur les conditions et les applications de la garantie 24 mois constructeur et 12 ans contre la corrosion, veuillez consulter votre réparateur agréé officiel Volvo.

ASSISTANCE

Tout le monde peut être confronté à un incident mineur et, notamment, perdre ses clés ou être victime d'une crevaison. Toute Volvo neuve s'accompagne ainsi d'une assurance-immobilisation complète valable pendant trois ans minimum, 24h/24, partout en Europe. Il suffit d'appeler le standard Volvo Car Assistance (24h/24, Numéro Vert Volvo 0 800 400 960, 00 33 1 49 93 80 59 depuis l'étranger) et vous bénéficierez de l'aide requise.

S'il nous est impossible de résoudre le problème sur place, nous ferons remorquer ou transporter votre voiture jusqu'au garage Volvo le plus proche. Et ce ne sont là que quelques-uns des avantages qui vous seront réservés en votre qualité de propriétaire d'une Volvo. Si vous voulez en savoir plus à cet égard, n'hésitez pas à interroger votre concessionnaire Volvo.

Pour plus d'informations sur les services Volvo, rendez-vous chez un distributeur agréé Volvo ou sur volvocars.fr

* VOLVO CAR ASSURANCE est un contrat d'assurance automobile souscrit auprès de Calypso – Société anonyme au capital de 102 442 554 euros. Siège social : 1, cours Michelet - CS 30051, 92076 Paris La Défense Cedex – RCS Nanterre sous le numéro 403 205 065 – Entreprise régie par le code des Assurances. Présenté et géré par l'intermédiaire de Gestion Assurances SA (une marque du Groupe SollyAzar) au capital social de 200 000 € – 60, rue de la Chaussée d'Antin - 75439 Paris Cedex 09 – RCS de Paris sous le numéro 353 508 955, enregistrée à l'ORIAS sous le numéro 07 008 500 en qualité de courtier d'assurance (www.orias.fr).
Volvo Car France - SAS au Capital social de 87 000 euros - Siège social : Immeuble Nielle – 131 - 151, rue du 1er Mai - 92000 Nanterre - intervient en tant que courtier d'assurance. Entreprise immatriculée à l'ORIAS sous le numéro 10 054 506 (www.orias.fr) RCS Nanterre sous le numéro 479 807 141. N° TVA Intracommunautaire FR23479807141.
** La garantie sur les accessoires d'origine Volvo est de 12 mois et reste fixée à 12 mois quand l'accessoire est acheté à titre autonome.

V O L V O

Cachet du distributeur agréé

Tarif au 09/11/2022 valable uniquement en France métropolitaine. Il concerne le type 24-45 du VOLVO EX90 100 % ÉLECTRIQUE. Les modèles présentés dans ce tarif peuvent être équipés d'options et accessoires disponibles moyennant un supplément de prix ou indisponibles en France.

Les prix, spécifications et données techniques présentés dans ce tarif sont ceux en notre possession à la date de diffusion. VOLVO se réserve le droit de faire sans préavis toutes modifications à ses produits, prix, spécifications, couleurs, matières et données techniques, ou d'en interrompre la fabrication.

Malgré le soin apporté à sa réalisation, ce tarif ne constitue pas un document contractuel. Votre distributeur agréé VOLVO se tient à votre disposition pour vous communiquer les dernières informations.

Volvo Car France rappelle que tout véhicule doit être utilisé dans le respect du Code de l'environnement.