

V O L V O



VOLVO XC40 RECHARGE P8 AWD
LE COURANT PASSE

FOR LIFE

magazine

n° 51 / Décembre 2020

ÉDITO

FERMEZ LA PARENTHÈSE!

par Yves Pasquier-Desvignes
Président de Volvo Car France



Après une année 2019 historique en France à l'issue de laquelle Volvo Cars avait battu tous ses records, il va falloir considérer 2020 comme une parenthèse dans une dynamique destinée à s'amplifier. J'ai toujours pensé que notre secteur d'activités relevait du temps long. Et je suis convaincu, une fois ces circonstances particulières disparues, que cette dynamique va reprendre de plus belle.

Donc, plutôt que de céder à la morosité, de justifier sur tous les tons la baisse du marché cette année, je préfère, dans une même perspective, voir le verre à moitié plein et envisager le bout du tunnel. Déjà, sur un plan sanitaire, les progrès de la médecine vont permettre dans un premier temps de réguler la pandémie avant, espérons-le, de l'éradiquer pleinement. Ensuite, pour Volvo Car France, à l'heure où les concessions accueillent de nouveau le public, je vois des résultats encourageants comme le succès de nos voitures hybrides rechargeables qui ont représenté 42% de nos ventes globales. Pour le XC90, la proportion grimpeait à 85% fin novembre et à 58% pour le XC60.

Enfin, l'arrivée aujourd'hui sur les routes françaises du XC40 Recharge P8 AWD, premier véhicule Volvo tout-électrique, pose un jalon primordial dans l'histoire de notre marque et de ses succès à venir.

Nous espérons 2021 sous de meilleurs augures. Portez-vous bien et soyez toujours prudents. Bonnes fêtes de fin d'année.



C'est en octobre dernier, sur le circuit de Mortefontaine, au nord de Paris, que le XC40 Recharge P8 AWD, premier modèle 100 % électrique de la marque, a effectué ses premiers tours de roues en France. Une prise de contact qui n'a pas laissé indifférents les journalistes de la presse spécialisée conviés pour l'occasion.

VOLVO XC40 RECHARGE P8 AWD

RENDEZ-VOUS ÉLECTRIQUE À MORTEFONTAINE



Il faisait un temps à ne pas mettre le bout d'une calandre dehors ce jour-là. Pourtant il ne serait venu à l'idée de personne de décommander le rendez-vous prévu avec le dernier bijou tout-électrique de Volvo en la personne du XC40 Recharge P8 AWD. Et même dans ces conditions climatiques très humides, les essayeurs de la presse automobile ont pu avoir un aperçu des capacités de ce nouveau modèle.

Le haut niveau de performances a fait l'unanimité. Avec sa batterie lithium-ion de 78 kWh qui entraîne deux moteurs électriques situés sur chaque train roulant, la puissance atteint 408 ch pour un couple non moins spectaculaire de 660 Nm. Pour maintenir une telle cavalerie sur le circuit détrempe de Mortefontaine, chacun a pu apprécier les bienfaits de la transmission intégrale et de la répartition du couple en fonction des circonstances. Sur une voiture de près de 2 200 kg, le freinage a été minutieusement observé. Notamment la fonction « one pedal drive » qui ralentit automatiquement la voiture dès le lever de

pedal de l'accélérateur. Ce système agit comme un freinage moteur régénératif en faveur de la batterie.

D'autres se sont davantage intéressés au tout nouveau système d'infodivertissement qui fonctionne sous Android. Il offre tous les services Google disponibles sur la plateforme automobile, réalise les mises à jour par le Cloud et permet l'échange d'informations avec les autres véhicules connectés. Avec une facilité d'utilisation sans précédent. Question habitabilité enfin, chacun convient que l'espace de 31 l dégagé sous le capot avant pallie largement la légère diminution du volume du coffre par rapport au modèle thermique et qui offre tout de même 413 l. En conditions réelles, il restera donc à vérifier l'autonomie annoncée de 418 km - et jusqu'à 538 km en usage urbain - et les temps de charge nécessaires de 7 h 30 avec une borne de 11 kW, ou encore de 40 mn avec une borne de 150 kW (charge de 0 - 80 %). Ce que ne vont pas manquer de faire les heureux premiers clients qui reçoivent actuellement leur XC40 Recharge P8 AWD. Joli cadeau de Noël !



VOLVO V60 CROSS COUNTRY PRO

IL EST UNIQUE !

Une seule motorisation, une seule transmission, une seule finition : la version Cross Country du break V60 est unique. Comme son allure et sa stature que ne cessent de louer sa clientèle d'inconditionnels. Qui ne manquent pas de rappeler que dans la gamme V60, hormis les modèles hybrides rechargeables T6 et T8, il est le seul à disposer d'une transmission intégrale bienvenue par ces temps hivernaux.

Disponible aujourd'hui en motorisation micro-hybride B4 diesel de 197 ch, avec boîte Geartronic 8 et transmission AWD, le break V60 Cross Country occupe une place à part dans le cœur des amoureux de la marque. Il est le digne successeur d'une longue lignée inaugurée il y a plus de 20 ans, en 1997, par le Volvo V70 Cross Country dont l'originalité et la polyvalence faisaient naître un nouveau segment dans le monde automobile. Il célébrait l'alliance du confort et de l'aventure, du quotidien et des grands espaces, du luxe et de l'authenticité. Devenu XC70 après le passage du siècle, il allait poursuivre une belle carrière jusqu'en 2016 avant de céder la place aux nouveaux modèles V90 Cross Country dans un premier temps, puis maintenant V60 Cross Country dont les dimensions, les performances et le tarif correspondent mieux aux standards de son illustre prédécesseur.

Proposé dans la seule finition supérieure Cross Country Pro, ce break baroudeur est doté de tous les attributs du genre à l'instar de la sellerie cuir, de la caméra de recul ou des sièges avant électriques. Il y ajoute les éléments distinctifs qui constituent sa signature. Esthétiques d'abord comme les jantes spécifiques de 18 pouces, la calandre et le

bouclier arrière siglé Cross Country, les bas de caisse et les passages de roues anthracite ou le contour des vitres latérales laqué noir. Techniques ensuite avec le châssis surélevé de 60 mm et la transmission AWD, ou encore le contrôle de transmission en descente.

Ce baroudeur de luxe reste aussi une Volvo bénéficiant de tous les avantages et de toutes les avancées technologiques de la marque comme le City Safety qui conjugue une fonctionnalité de freinage automatique et des systèmes d'évitement des collisions. Il offre également un dispositif d'assistance à la conduite intelligente qui fonctionne jusqu'à 130 km/h sur les routes adaptées. Dans l'habitacle, le système multimédia comporte une interface à écran tactile intuitive qui regroupe fonctionnalités du véhicule, navigation et services connectés. Cet écran, au format tablette, facilite l'accès rapide à une série de commandes et de fonctions. Comme à bord des modèles de la gamme 90, l'intégration smartphone via Apple CarPlay et Android Auto est également disponible et permet l'accès aux applications de divertissement embarquées comme Spotify ou autre. Autant d'éléments qui renforcent le positionnement singulier du V60 Cross Country dans la gamme Volvo. Et qui font tout son charme !



Les tarifs de la gamme **Volvo V60**

Prix en euros TTC (assistance 3 ans incluse)

Motorisation	Transmission	Puissance	Business	Business Executive	R-Design	Inscription	Inscription Luxe	Cross Country Pro
DIESEL								
D3	BM6	150 ch	40 750	45 250	-	-	-	-
D3	Geartronic 8	150 ch	42 950	47 450	-	-	-	-
D4	Geartronic 8	190 ch	-	50 100	52 300	52 300	58 400	-
DIESEL MICRO-HYBRIDE								
B4	Geartronic 8	197 ch	46 050	50 100	52 300	52 450	58 450	-
B4 AWD	Geartronic 8	197 ch	-	-	-	-	-	55 900
ESSENCE MICRO-HYBRIDE								
B3	Geartronic 8	163 ch	40 400	44 450	46 650	46 800	52 900	-
HYBRIDE RECHARGEABLE ESSENCE								
Recharge T6 AWD	Geartronic 8	340 ch	-	59 600	60 600	60 900	66 500	-
Polestar Engineered T8 AWD		405 ch			71 190			

“ Ce baroudeur de luxe reste d'abord une Volvo bénéficiant de tous les avantages et de toutes les avancées technologiques de la marque. ”



VOLVO V90

LE PREMIER DE CORDÉE

Le grand break-amiral Volvo a valeur d'exemple pour l'ensemble de la gamme. Toutes ses motorisations sont désormais électrifiées grâce aux technologies micro-hybride ou hybride rechargeable.



“ Le nouveau Volvo V90 a vu ses lignes extérieures revisitées pour toujours plus de raffinement. ”

Les tarifs de la gamme **Volvo V90** Prix en euros TTC (assistance 3 ans incluse)

Motorisation	Transmission	Puissance	Momentum	R-Design	Inscription	Inscription Luxe
DIESEL MICRO-HYBRIDE						
B4	Geartronic 8	197 ch	56 050	62 750	62 650	69 150
B5 AWD	Geartronic 8	235 ch	-	69 450	69 350	75 850
ESSENCE MICRO-HYBRIDE						
B4	Geartronic 8	197 ch	54 050	-	-	-
HYBRIDE RECHARGEABLE ESSENCE						
Recharge T8 AWD	Geartronic 8	390 ch	75 000	81 200	81 200	87 100

DE L'AIR ! ET DU BON !

VOLVO CARS AMÉLIORE LA QUALITÉ DE L'AIR À L'INTÉRIEUR DE SES VOITURES en y intégrant une technologie haut de gamme de filtration de l'air – une première mondiale – qui permet aux conducteurs de respirer un air propre et sain et de purifier l'air de l'habitacle avant de démarrer le moteur. La technologie Advanced Air Cleaner, unique sur le marché, dispose d'un capteur qui mesure les niveaux de petites particules en suspension dans l'air de l'habitacle et les élimine au moyen d'un filtre en fibre synthétique via un système d'ionisation. Cette technologie est aujourd'hui disponible sur tous les modèles des gammes 60 et 90.

Préfiguration d'un futur proche que Volvo se propose d'atteindre dès 2025 : il n'est d'autre choix qu'électrique à bord du break de prestige V90. La micro-hybridation 48 V est désormais disponible avec les moteurs diesel B4 et B5 AWD ainsi qu'avec l'offre essence B4. Cette technologie permet économies de carburant et réduction des émissions. Quant à la version hybride rechargeable (Recharge T8 AWD), elle reste bien sûr au catalogue.

Parallèlement, le nouveau Volvo V90 a vu ses lignes extérieures revisitées pour toujours plus de raffinement. Ce modèle emblématique de la marque montre une nouvelle calandre concave, de nouveaux antibrouillards, un spoiler redessiné et un nouveau pare-chocs avant. Les feux arrière laissent paraître une nouvelle signature lumineuse LED avec clignotant séquentiel, une première sur un modèle Volvo. Ces retouches esthétiques lui confèrent un style encore plus affirmé, statutaire et haut de gamme. Proposé en option, ou de série sur la finition Inscription Luxe, le nouveau système de filtration de l'air CleanZone Advanced permet de recycler l'air de l'habitacle et de filtrer les particules fines en seulement 5 minutes (lire encadré).



SÉCURITÉ : UN CHANTIER TOUJOURS RECOMMENCÉ

Alors que l'équipe de recherche sur les accidents de Volvo Cars fête son 50^e anniversaire, la sécurité s'affirme toujours comme une priorité fondamentale de la marque et reste inscrite dans ses gènes. Dans ce combat permanent, les nouvelles technologies viennent épauler les méthodes éprouvées comme la documentation de l'accidentologie ou les crash-tests.

Chez Volvo, on les appelle « Les Experts ». Ou encore les « Sherlock Holmes ». Leurs scènes de crimes à eux, ce sont les scènes d'accident mettant en cause une voiture de la marque et où ils sont prêts à intervenir 24 h / 24 pour en analyser les raisons. Violence de l'impact, déclenchement des systèmes de sécurité, état des lieux, marquage au sol, situation des occupants : rien n'échappe à leur sagacité. Toutes les données et connaissances collectées sont alors décortiquées. Les conclusions de ces recherches sont ensuite partagées avec les équipes de Volvo Cars en charge du développement de produits qui les utilisent pour développer de nouvelles technologies sur les futurs véhicules. Pour parfaire sa documentation, l'équipe se sert également d'autres sources d'information comme les bases de données publiques sur les accidents consultables dans le monde entier.

Parmi les causes d'accidents, la multiplication des smartphones et des écrans tactiles à l'intérieur de l'habitacle suscite un débat grandissant autour des dangers de la distraction au volant. Pour les experts sécurité de Volvo Cars, la réponse à ce problème passe par la technologie. Du freinage automatique à la correction de trajectoire, en passant par la commande vocale avancée du système d'infodivertissement dont dispose le nouveau XC40 Recharge 100% électrique, elle peut remédier à la plupart des problèmes. Avec en ultime recours la présence de caméras embarquées pour analyser le comportement du conducteur, envoyer des signaux d'avertissement et, s'il le faut, ralentir la voiture et la garer.

Avant d'en arriver à cette extrémité, les ingénieurs pourront tester la situation au moyen du « simulateur de conduite ultime ». Directement dérivé des technologies utilisées pour les jeux vidéo, ce simulateur révolutionnaire engendre une réalité plus vraie que nature par l'intermédiaire d'images 3D, d'un casque de réalité mixte et d'une combinaison intégrale Teslasuit à retour d'effort pour analyser les réactions du corps humain. La nouvelle ère des tests de sécurité peut s'ouvrir.



Prenez une grande grue, accrochez-y une Volvo neuve, montez-la à 30 mètres, et laissez tomber ! Ce crash-test grandeur nature est destiné aux services de secours pour mettre à jour leurs techniques de désincarcération.

LAISSE TOMBER !

C'EST LE GENRE D'OPÉRATION QUI FAIT FRÉMIR LES SERVICES FINANCIERS. Pour permettre l'entraînement des services de secours aux méthodes de désincarcération, Volvo Cars a fourni dix modèles neufs de sa gamme pour les faire tomber depuis une grue de 30 m de hauteur. Les secouristes s'entraînent habituellement sur des véhicules mis à la casse, mais il s'agit souvent de modèles ayant plus de vingt ans. Or en termes de résistance de l'acier, d'architecture de l'armature de sécurité et de durabilité globale, la différence est abyssale entre les voitures actuelles et celles construites il y a quinze ou vingt ans. Dès lors, il est fondamental pour les secouristes d'actualiser constamment leurs connaissances et d'adapter leurs procédures. Autrement dit, ces séances d'entraînement peuvent faire la différence et sauver des vies. Tous les résultats des crash-tests et des exercices de désincarcération sont compilés dans un rapport de recherche exhaustif gracieusement mis à disposition des services de secours du monde entier.

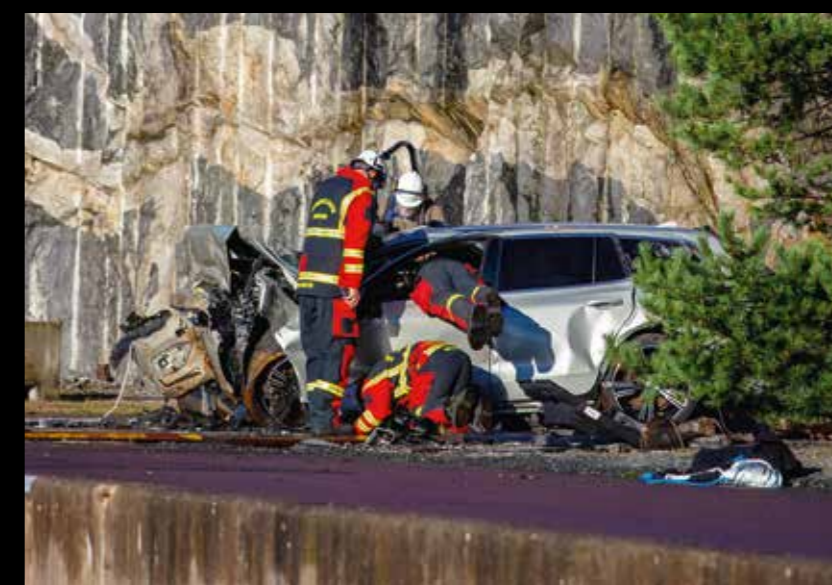

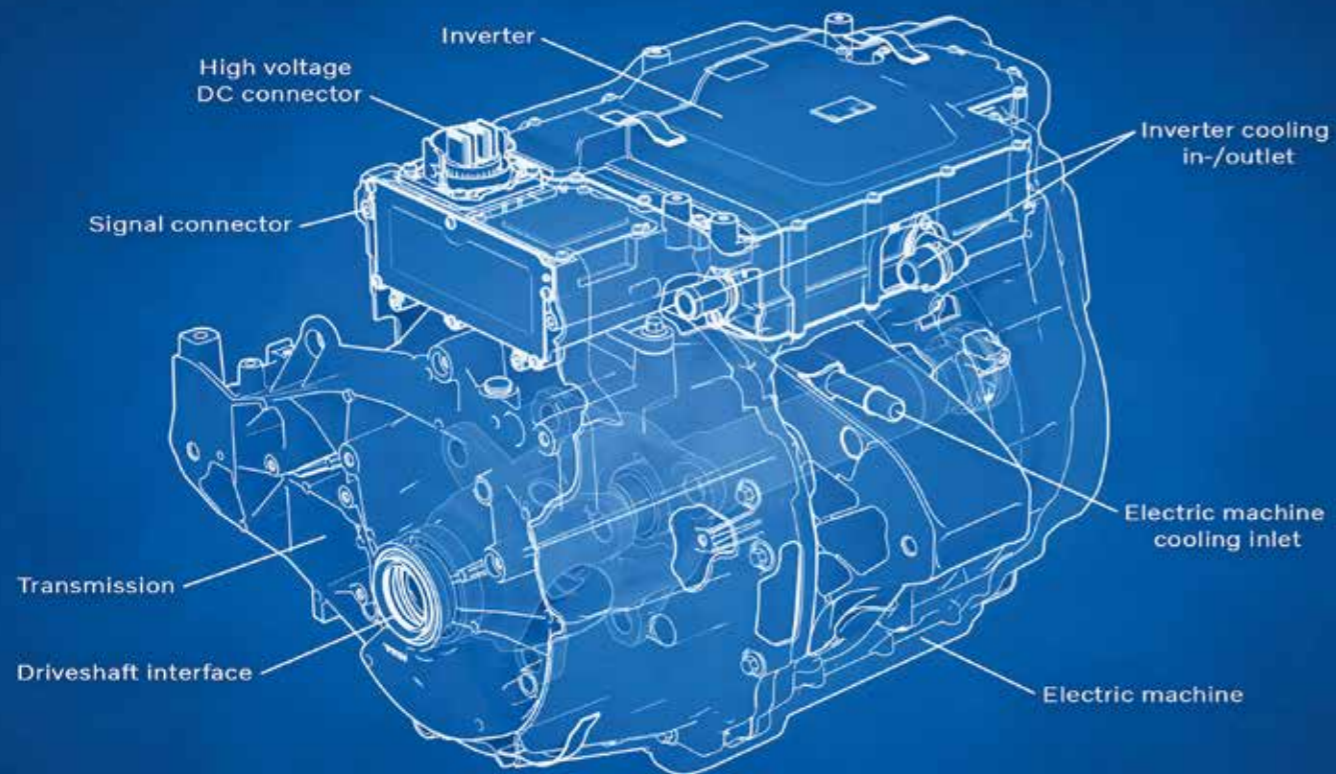

VOLVO CARS DÉVELOPPE SES PROPRES MOTEURS ÉLECTRIQUES

En cohérence avec sa stratégie, Volvo Cars réalise des investissements importants en vue de se doter des moyens pour concevoir et développer en interne des moteurs électriques. Ils équiperont la prochaine génération de modèles.

Après le site de développement de moteurs électriques de Göteborg et les laboratoires d'avant-garde en Chine et en Suède qui travaillent sur les batteries, Volvo a inauguré à Shanghai, en novembre dernier, un tout nouveau site consacré à la recherche sur ces technologies. Il s'intéressera principalement au développement de moteurs électriques à installer sur les véhicules tout électriques et hybrides basés sur la prochaine architecture de véhicule modulaire SPA2.

L'internalisation du développement des moteurs électriques va permettre aux ingénieurs de Volvo Cars d'optimiser davantage les moteurs électriques et l'en-



semble de la transmission électrique sur les nouveaux véhicules Volvo. Cette approche permettra d'accomplir de nouveaux progrès en termes d'efficacité énergétique et de performances générales. Ces moteurs proposent des fonctions uniques qui font la réputation des véhicules électriques comme l'accélération instantanée et la conduite à une seule pédale (One Pedal Drive), mode de conduite grâce auquel les conducteurs utilisent la pédale d'accélérateur pour accélérer et pour décélérer, en fonction de la pression exercée sur la pédale. Cette technologie est déjà présente sur le XC40 Recharge P8 AWD qui apparaît aujourd'hui sur le marché.

ACCORD ENTRE VOLVO CARS ET PLUGSURFING

200 000 BORNES DE RECHARGE ACCESSIBLES EN EUROPE

En signant un accord avec la société spécialisée Plugsurfing, Volvo Cars élargit le rayon d'action de ses voitures électriques à toute l'Europe.

Même si cela ne concerne que le XC40 Recharge P8 AWD aujourd'hui, la gamme tout-électrique est appelée à se développer dans un futur proche. Avec cet accord, Volvo Cars élimine l'un des obstacles les plus fréquemment rencontrés par les conducteurs de véhicules électriques, à savoir un accès insuffisant aux bornes de recharge et un marché européen extrêmement fragmenté en matière d'infrastructures adaptées.

Plugsurfing est aujourd'hui l'un des premiers agrégateurs de réseaux de recharge en Europe, affichant l'une des croissances les plus rapides. Ce partenariat offre ainsi aux conducteurs la possibilité de recharger en toute simplicité leurs modèles électriques Volvo, où qu'ils se trouvent, sans devoir s'enregistrer auprès d'une multitude d'entreprises nationales. Les conducteurs pourront recharger leur véhicule au moyen d'une carte sans contact ou d'une application sur smartphone, dans l'une des 200 000 bornes de recharge agréées dans 38 pays. Un compte Plugsurfing est inclus pour chaque achat de Volvo 100 % électrique.



L'ÉLECTRIQUE NE SERT QUE SI L'ON EN USE...

POSSÉDER UNE VOITURE HYBRIDE RECHARGEABLE C'EST BIEN, utiliser sa fonctionnalité électrique c'est mieux ! L'application Volvo on Call permet désormais aux conducteurs de modèles hybrides rechargeables d'en savoir plus sur leurs habitudes de conduite électrique. Et subséquentement de les inciter à recharger et à rouler 100 % électrique autant que possible. Cette nouvelle version améliorée permet de consulter un certain nombre d'indicateurs, notamment la distance parcourue en mode tout électrique ainsi que la consommation d'électricité et d'essence. Prochainement, le service permettra également de prendre connaissance de l'incidence de la conduite sur l'empreinte carbone.



UN DÉVELOPPEMENT TOUJOURS PLUS DURABLE



LA FINANCE AUSSI SE MET AU VERT

POUR FINANCER SON PLAN CLIMAT ET SA STRATÉGIE D'ÉLECTRIFICATION, Volvo Cars a mis en place un Cadre pour la finance verte qui va permettre à la société d'avoir recours à l'émission d'obligations vertes ou à l'obtention d'emprunts verts.

Les fonds levés dans ce cadre sont affectés à des projets en lien avec le climat et l'environnement. Offrant toute transparence aux investisseurs, le Cadre pour la finance verte spécifie la façon dont ces projets sont identifiés, sélectionnés et gérés. Premier résultat de cette démarche originale : Volvo Cars a placé avec succès, le 30 septembre dernier, sa première obligation verte, levant 500 millions d'euros auprès d'un groupe diversifié d'investisseurs institutionnels, renforçant encore davantage la souplesse financière de l'entreprise. Conformément à la finalité du projet, le produit de l'obligation servira à financer la conception, le développement et la fabrication de véhicules 100 % électriques. Un rapport sera publié chaque année dans un souci de transparence totale.

L'émission obligatoire a été sur-souscrite 5 fois, ce qui illustre à la fois la demande actuelle du marché en faveur des produits d'investissement verts et la profonde confiance que les milieux financiers accordent à la stratégie de Volvo Cars.

« Je suis très heureuse du succès rencontré par notre première obligation verte, a déclaré Carla de Geyseler, directrice financière de Volvo Cars. Les acteurs du secteur financier ont un rôle essentiel à jouer dans la promotion du développement durable, y compris en ce qui concerne la transition vers une économie à faible émission de CO₂. »

CO₂ OBJECTIF ATTEINT... ET DÉPASSÉ !

Volvo Cars et sa filiale stratégique Polestar sont dès à présent en mesure de confirmer qu'ils réduiront les émissions de CO₂ de leur flotte au-delà de leur objectif conjoint pour 2020, tel que défini par le règlement de la Commission européenne. En tant que Volvo Car Corporation, Volvo Cars et Polestar ont ainsi pu conclure un accord de pool avec Ford, en offrant leur surplus d'émissions de CO₂ au constructeur ainsi qu'à d'autres dans le cadre du système d'échange mis en place par la Commission européenne. Les bénéfices tirés de cet accord seront réinvestis dans de nouveaux projets de technologie verte.

« Je suis ravi de constater que nous dépassons nos objectifs en matière de réduction des émissions de CO₂. Cela prouve que notre stratégie est la bonne, pour notre activité comme pour la planète », a souligné Håkan Samuelsson, président du groupe Volvo Cars.

Volvo Cars a reçu une approbation précieuse de la part d'une organisation indépendante pour son plan d'action en faveur du climat, l'un des plus ambitieux du secteur automobile.

Le plan Climat visant à faire de Volvo Cars une société climatiquement neutre d'ici 2040 a été scientifiquement vérifié par Science Base Targets Initiative (SBTI), organisation à but non lucratif dont la mission consiste à indiquer aux sociétés la voie à suivre en soutien à la mise en œuvre de l'Accord de Paris. D'après SBTi, le plan Climat de Volvo Cars qui couvre également des ambitions à court terme à l'horizon de 2025 est en accord avec les niveaux requis de réduction du carbone visant à limiter le réchauffement mondial bien en deçà de 2°C par rapport aux niveaux de l'ère préindustrielle. Dans le cadre de son processus de validation, SBTi spécifie aux sociétés individuelles le volume et la vitesse de réduction de leurs émissions de gaz à effet de serre en vue

de servir les ambitions établies dans l'Accord de Paris. Lancé l'année dernière, le plan Climat complet de Volvo Cars aborde la question des émissions de carbone dans toutes ses opérations et sur tous ses produits, l'objectif étant de servir l'ambition de la société visant à devenir climatiquement neutre d'ici 2040.

Le plan va au-delà de la question de la réduction des émissions d'échappement grâce à l'électrification. La société va également s'attaquer aux émissions de carbone dans son réseau de fabrication et ses autres opérations, sa chaîne d'approvisionnement et via le recyclage et la réutilisation des matériaux. La réduction de l'empreinte carbone sur la durée de vie de chaque véhicule de 40 % d'ici 2025 est le premier pas tangible vers la réalisation de la vision 2040 de la société.





VENTES : DES RAISONS D'ESPÉRER

Il n'y aura pas de miracle pour le marché automobile cette année en France. Pour les raisons que l'on sait, 2020 restera marquée d'une pierre noire. Fin novembre, dans un marché en baisse de 26,9 % depuis le début de l'année, Volvo s'inscrivait dans la tendance générale avec une baisse de 25,4 %. Après l'euphorie de 2019 où la marque avait battu ses records de ventes dépassant les 20 000 exemplaires, les ambitions affichées pour 2020 ont dû s'adapter à la situation. Avec 13 919 immatriculations fin novembre, Volvo Car France se contentera de la barre des 15 000 exemplaires cette année. Il y a pourtant des raisons d'espérer pour la suite. D'abord dans les excellents résultats du XC40 dont les ventes ont continué à croître cette année en dépit des circonstances. Ensuite dans le succès fulgurant des modèles hybrides rechargeables : plus de la moitié des Volvo commandées en novembre l'a été avec ce type de motorisation. Un bon présage pour l'avenir. Dans le monde, Volvo Cars a vendu 582 997 véhicules sur les 11 premiers mois de 2020, en baisse de 7,6 % par rapport à 2019. La marque a amorcé sa reprise en Chine où ses ventes sont en hausse par glissement annuel et aux Etats-Unis où les chiffres restent stables par rapport à l'an passé.

CHÂSSIS À SUCCÈS

Comme chacun sait - ou devrait savoir - toutes les Volvo actuelles sont conçues sur la base de deux châssis : le SPA (Scalable Product Architecture) pour les gammes 60 et 90, le CMA (Compact Modular Architecture) pour la gamme 40 représentée à ce jour par le seul XC40. Le grand succès de ce modèle ne peut pourtant expliquer à lui seul l'incroyable diffusion de la « petite » plate-forme CMA lancée en 2017 et qui vient de dépasser le cap des 600 000 véhicules équipés. Il s'agit en fait du résultat d'une stratégie de groupe. Co-développée par Volvo Cars et Zhejiang Geely Holding (Geely), la plate-forme CMA est une parfaite illustration des initiatives de développement, de production et d'approvisionnement communs déployées depuis l'acquisition de Volvo Cars par Geely en 2010.

Outre le Volvo XC40, la plate-forme, forte de son design modulaire, a été utilisée pour créer les modèles Lynk & Co 01, 02, 03 et 05, ainsi que les véhicules 100 % électriques Polestar 2 (2020) et XC40 Recharge P8 AWD, le tout premier de cette catégorie chez Volvo.



SKANDER BOURAOUI DIRECTEUR DIGITAL ET IT DE VOLVO CAR FRANCE

EXPERT EN MATIÈRE DE TECHNOLOGIES ET DE SOLUTIONS DIGITALES, SKANDER BOURAOUI rejoint le Comité de Direction de Volvo Car France, désormais constitué de 9 membres. Après une formation d'ingénieur en Informatique et statistique, Skander Bouraoui a occupé des fonctions managériales au sein d'Alstom puis de General Electric Grid Solutions. Sa passion pour les solutions digitales et les nouvelles technologies ainsi que ses expériences lui ont permis de développer une vision stratégique. Celle-ci s'exprimera à travers la transformation digitale entamée par Volvo en France et cruciale pour la marque.

NOMINATIONS

ÖDGÄRD ANDERSSON

Après avoir occupé le poste de directrice de la stratégie numérique de Volvo Cars, Ödgård Andersson a été nommée CEO de Zenseact, l'entreprise de logiciels de conduite autonome. Propriété exclusive de Volvo Cars, Zenseact emploie 600 personnes entre Göteborg et Shanghai. La nouvelle présidente est une spécialiste de ces technologies. Avant la stratégie numérique, elle pilotait déjà le développement logiciel de la marque.



JONAS SAMUELSON

Actuel PDG d'Electrolux, fonction qu'il occupe depuis 2016, Jonas Samuelson a été nommé membre du Conseil d'administration de Volvo Cars. Fort d'une vaste expérience à l'international, il a aussi une excellente connaissance de l'industrie automobile pour avoir exercé des fonctions de direction chez General Motors North America et Saab Automobile pendant les années 1990 et début 2000.



PREMIÈRE PROMO VOLVO !

Ce sont vos interlocuteurs de demain en concessions. Le 16 octobre dernier, Yves Pasquier-Desvignes, président, et Thomas Pichard, responsable développement de compétences de Volvo Car France, célébraient les diplômés de la première promotion de Technicien expert après-vente automobile (TEAVA) dédiée à la marque avec le GARAC, l'Ecole nationale des professions de l'automobile. La dizaine d'élèves qui compose la promotion 2019/2020 a suivi cette formation dans le cadre d'un contrat de professionnalisation avec des concessions Volvo à travers la France. Ils vont désormais pouvoir intégrer le réseau Volvo. La formation dispensée par le GARAC et les stages pratiques réalisés au sein du centre de formation Volvo Car France ont permis aux étudiants de valider la moitié du cursus VOLTECH, le plus haut niveau de qualification technique chez Volvo Cars, qui permet de réaliser les diagnostics et l'entretien des véhicules électrifiés de la marque.

PARTENARIATS

BLOCKCHAIN AVEC CIRCULOR

Volvo Cars a investi dans Circolor, une start-up spécialisée dans la technologie blockchain, par le biais du Volvo Cars Tech Fund, sa branche dédiée aux investissements en capital-risque. La technologie blockchain de Circolor, désormais appliquée à l'ensemble de la chaîne d'approvisionnement en batteries de Volvo Cars, permet la traçabilité complète du cobalt contenu dans le XC40 Recharge P8 AWD. Les deux entreprises envisagent également de renforcer la traçabilité du mica, un minéral utilisé comme matériau isolant dans les batteries des Volvo électriques.

CONDUITE AUTONOME AVEC WAYMO

Volvo Car Group, ainsi que ses filiales Polestar et Lynk & Co. International, ont signé un partenariat stratégique avec Waymo, l'un des leaders mondiaux en matière de développement de technologies de conduite autonome. Aujourd'hui, Waymo est donc le partenaire exclusif de niveau 4 pour Volvo Car Group. Les entreprises travailleront ensemble à l'intégration de la technologie de conduite autonome de Waymo (« Waymo Driver ») dans une toute nouvelle plate-forme de véhicules électriques orientée mobilité, destinée aux services de VTC.



EN DIRECT SUR BFM BUSINESS AVEC VOLVO CAR FRANCE

INNOVATIONS ET LIBERTÉS **FONT DÉBAT**

Le 19 novembre dernier, une table ronde - virtuelle pour cause de Covid 19 - réunissait quatre experts autour du journaliste Nicolas Doze pour débattre des risques potentiels des avancées technologiques pour les libertés individuelles.

Le progrès peut-il être une menace pour les libertés ? Faut-il encadrer les innovations technologiques ? La fin justifie-t-elle les moyens ? Ces questions, et bien d'autres, ont été évoquées au cours d'un débat inédit organisé par Volvo Car France et BFM Business. Le monde de l'automobile, vecteur de progrès depuis plus d'un siècle, est aujourd'hui particulièrement concerné par cette thématique. A l'heure où les aides à la conduite viennent suppléer le conducteur, où les caméras embarquées envahissent l'habitacle, où les capteurs analysent toutes les situations, on a non seulement le droit mais le devoir de s'interroger.

Pour Volvo Cars, la question n'est pas nouvelle. Si aujourd'hui il ne viendrait à personne l'idée de remettre en cause l'efficacité de la ceinture de sécurité, il n'en était pas de même lors de son invention par la marque en 1959.

Pendant de nombreuses années, la ceinture de sécurité d'abord, et son port obligatoire ensuite, ont connu de farouches

opposants dénonçant une atteinte à leur liberté individuelle.

Venus d'horizons très différents, les quatre intervenants ont pu éclairer de leur propre expérience cette tension permanente entre progrès et liberté. Se sont ainsi exprimés Fleur Pellerin, ancienne ministre et fondatrice d'un groupe de capital-risque, Patrick Poivre d'Arvor, journaliste et écrivain qu'on ne présente plus, Laurent Alexandre, médecin, fondateur du site Doctissimo, président d'une entreprise de biotech, et Yves Pasquier-Desvignes, président de Volvo Car France et fort de ses 30 ans d'expérience dans l'automobile.

Bien préparé et rondement mené par Nicolas Doze, ce débat où chacun a pu étayer son point de vue montre qu'il n'y a pas de réponse ni de vérité universelles. Raison de plus pour faire son propre jugement.

► **Pour voir ou revoir ce débat, rendez-vous sur YouTube ou Twitter [#Surlavoiededemain](#)**