

50Hz



BIBO is back

Pålitligare än någonsin

YOUR TASK. OUR FORCE.

FLYGT
a xylem brand



BIBO IS BACK

Vid tuffa avvattningsprojekt var lösningen tidigare Flygt BIBO. Nu är ordningen återställd, Flygt BIBO är tillbaka, pålitligare än någonsin.

Vi erkänner - vår verklighet består av NPSH, driftpunkter, prestandakurvor och friktionsförluster. Det är vår vardag. För dig är pumpen bara ett redskap som pumpar bort oönskat vatten. Och så ska det vara!

Du ska kunna starta pumpen och köra den utan att behöva övervaka den. Det är därför som torrkörning ingår i grunddesignen. Färre antal delar kräver mindre underhåll och dessutom behövs inte lika många inspektioner. Drifttiden optimeras med en slitstark hydraulik som gör att dessa pumpar tål det mesta.

Med åren har Flygt BIBO blivit synonymt med driftsäkerhet. En ny pump fast förankrad i en tradition som erbjuder framtida generationer effektiv dränering. Flygt BIBO är valet du inte behöver ångra.

Innovation för minimalt antal driftstopp

Flygt BIBO är utrustad med slitstark hydraulik, Dura-Spin™, Spin-Out™ och Hard-Iron™ pumphjul. Allt för att du ska kunna sova gott om nätterna.

Sänker kostnaderna

Snabbjustering av pumphjulet och smidig åtkomst för inspektion gör att tidsåtgången för pumpservice har sjunkit till ett minimum. Efter som pumparna klarar att torrköras behöver din personal inte ägna tid åt att övervaka dem.

APPLIKATIONER

Xylem har över 60 års erfarenhet av att leverera länspumpar till flera av världens mest krävande applikationer, och Flygt BIBO är konstruerad för att klara de allra svåraste förhållanden.

Gruvdrift



Gruvindustrin kräver driftsäkra och robusta länspumpsystem. Trots de svåra och krävande miljöerna klarar Flygt BIBO avvattningsjobb i både dagbrott, gruvor och stenbrott.

Bygg- och anläggningsindustri



Det idealiska valet för krävande bygg- och anläggningsarbetsplatser, både för aktiv och reaktiv avvattning av grundvatten. Pumparna flyttas enkelt till en annan del av anläggningen när de är klara med en arbetsuppgift.

FLYGT RENTAL

Ibland är det bäst att hyra utrustningen, speciellt för kortvariga projekt. Flygt Rental ger dig tillgång till ett brett sortiment med väl underhållna produkter i världsklass och expertis när du behöver det och var du än befinner dig. Tack vare ett heltäckande servicenät i hela landet är vi snabbt på plats med kunskap, flexibilitet och lyhörighet för att hjälpa dig att hålla igång din verksamhet.

Upptäck nyheterna!

BIBO har fortfarande kvar sitt karakteristiska utseende. Med sin robusta och stabila design satte vi standarden för pumpar inom området avvattning. Nu har prestandan ytterligare förbättrats med vår erkända hydrauliska design.

Slå på strömmen

Du vill inte ägna din tid åt att övervaka pumpen. Du vill bara starta den och låta den göra sitt jobb.

- A Luftventil**
Bättre prestanda. Vid sörpling eller toppkörning öppnas luftventilen och kyler av motorn.
- B Klass H-motor**
Högeffektiv motor med minimala energiförluster och liten värmeutveckling.
- C Statorhus av aluminium och rejäl oljevolym**
Förbättrar värmeöverföringen från motorn, vilket förlänger motorns livslängd.

Innovativ, robust design

Flygt BIBO har en innovativ design som skyddar hydraulik- och tätningssystemet bättre än någonsin. Konstruktionen garanterar pumpens tillförlitlighet även i de mest krävande miljöer.

- D Dura-Spin™**
Det unika slutna pumphjulet och suglocket med Dura spin™-spår samverkar för att föra bort slitande partiklar från pumphjulshalsen.
- E Spin-Out™**
Denna patenterade design skyddar yttertätningen och förlänger livslängden genom att tvinga ut slitande partiklar från tätningen.
- F Slitdelar**
Slitstarka, nitrilgummibelagda komponenter. (PolyLife™ finns som tillval)
- G Hard-Iron™**
Specialkonstruerat pumphjul av Hard-Iron™ (Hårdhet 60 HRC) och suglock reducerar slitaget och ökar drifttiden.
- H Öppet pumphjul**
Det öppna pumphjulets bakåtsvängda kanaler förhindrar effektivt att fibrer blockerar pumpen och ökar därmed drifttiden.

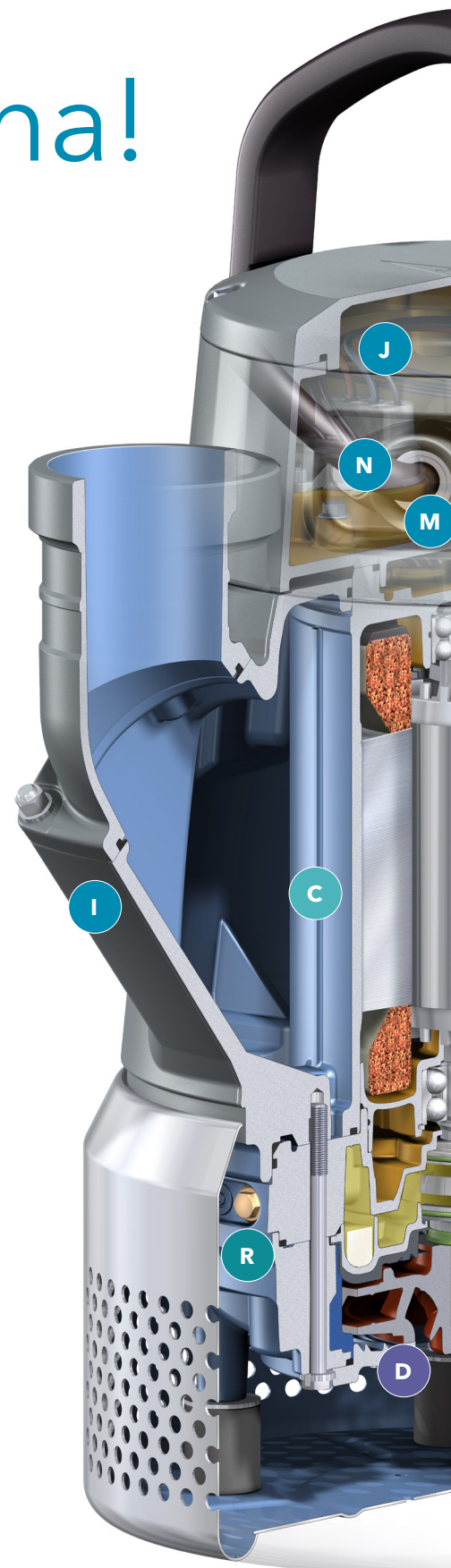

Dura-Spin™ Med ett öppet pumphjul ökar spelet mellan pumphjul och suglock med slitaget, vilket resulterar i sämre prestanda. Med Dura-Spin samverkar det unika slutna pumphjulet (1) och suglocket med Dura-Spin™-spår (2) för att föra bort slitande partiklar från pumphjulshalsen. (3) Det gör hydrauliken minst tre gånger så slitstark som i pumpar med öppna pumphjul. En enda trimskruv för justering av pumphjulet gör att du lätt kan återställa pumpens prestanda.

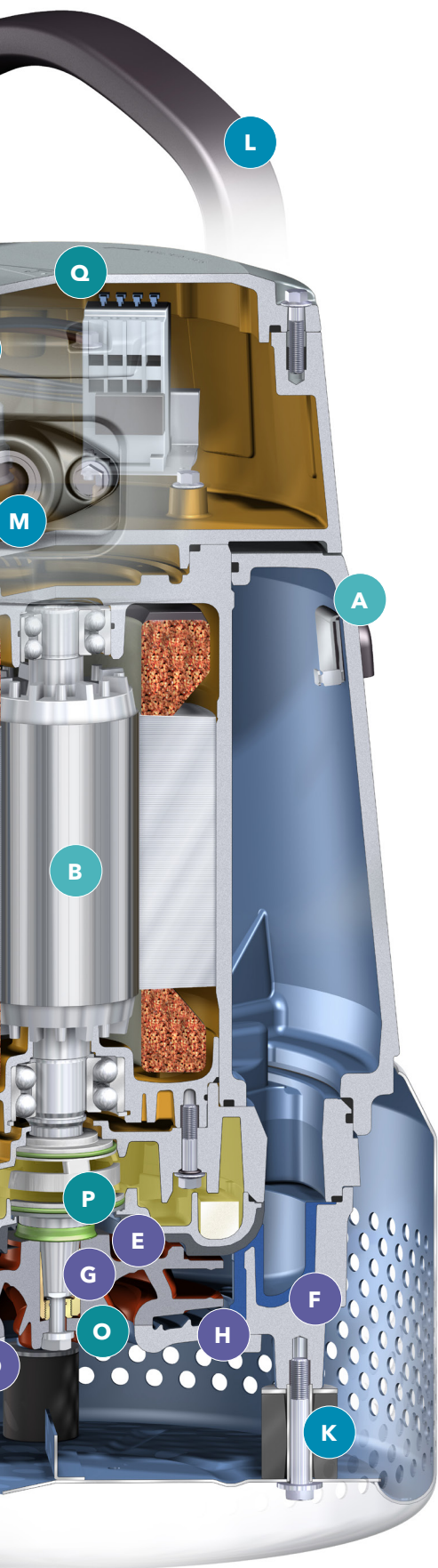

Byggt för driftsäkerhet

Vi vet att du behöver en pump som fortsätter att pumpa i alla miljöer och situationer. Vår erfarenhet säger oss att du kommer att uppskatta följande funktioner.

- I Bred bas och lågt utlopp**
Ökad stabilitet.
- J Avtätad kopplingsplint med snabbkopplingar**
Avtätad plint skyddar motor och lager mot eventuellt inläckage och kondens ifrån kopplingsutrymmet.
Snabb, säker och användarvänlig inkoppling med fjäderbelastade snabbkopplingar.
- K Bottensil med stötdämpare**
Stötdämpare av gummi skyddar mot slag och stötar och silhålen förhindrar igensättning.
- L Justerbart handtag**
Justerar höjden efter din lyftanordning.
- M Skyddad kabelgenomföring**
Minskad risk för kabelskada vid hantering av pumpen.
- N Flygt SUBCAB®**
Egenutvecklade tåliga kablar speciellt anpassade för dränkbara pumpar.

Service med ett leende

Du vill ägna så litet tid som möjligt åt underhåll av dina pumpar. Flygt BIBO förenklar service och underhåll eftersom pumparna har få komponenter och det är lätt att justera pumphjulet. Du serverar alla pumpar i serien på liknande sätt.

- O En enda trimskruv till pumphjulet**
Pumpens prestanda kan enkelt återställas genom en snabb justering av pumphjulet.
- P Plug-in™-patrontätning med aluminiumhus**
Den unika Plug-in™ patrontätningen omges av ett robust aluminiumhus. Vid service byts tätningen snabbt och enkelt ut som en enhet.
- Q Inspektionslock**
Gör inspektion av elektronik snabb och enkel.
- R Utvändiga inspektions- och oljepluggar**
Snabb kontroll vid service, ingen onödig demontering, färre driftstopp.



Luftventil



Utvändig inspektion

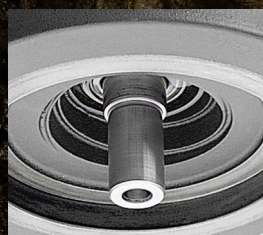

Spin-Out™



Aluminium Plug-In™-tätning



En enda trimskruv

En pump för krävande avvattningsbehov

Flygt BIBO-serien täcker varierande applikations och prestandabehov i utföranden medium-/ hög- eller superhögtryck.

2830.180

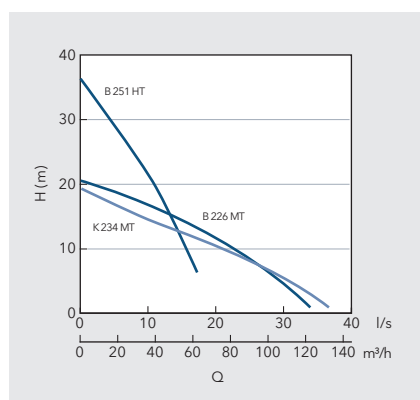

2840.180

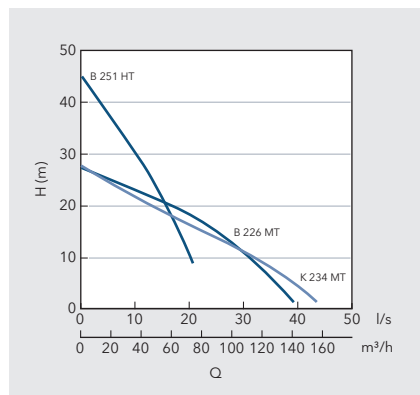

2860.180

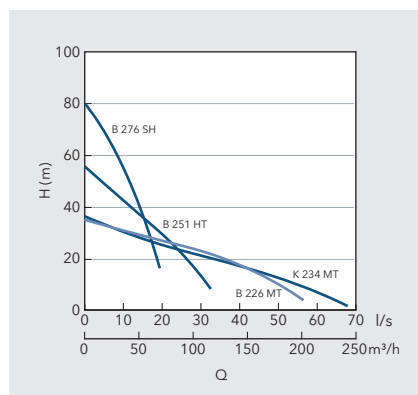

2870.180

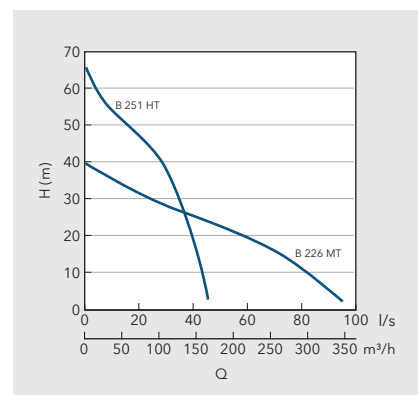

SH=Superhögtryck HT=Högtryck MT=Medelhögtryck B=Slitstarkt pumphjul K=Öppet pumphjul

Fakta

Modell	2830	2840	2860	2860 SH	2870
Märkeffekt (kW)	3,7	5,6	10	10	18
Märkström A vid 230V* 3~	13	19	33	33	56
Märkström A vid 400V* 3~	7	11	19	19	32
Märkström A vid 500V* 3~	6	9	15	15	26
Vikt (kg)	54	56	91	106	154
Höjd (mm)	762	762	889	975	991
Bredd (mm)	367	367	425	425	500
Utlopp Ø (in)	3"/4"	3"/4"	4"/6"	3"	4"/6"
Silhål (mm)	10	10	10	10	12
Varmvattenutförande, 70 °C	JA	JA	JA	JA	JA

* Vid önskemål finns flera valmöjligheter avseende spänningsutförande tillgängliga. För mer information hänvisar vi till våra produktdatablad.

Bättre prestanda och flexibilitet

Pumparna i Flygt BIBO-serien kan få ännu bättre prestanda genom tillval och tillbehör som är särskilt designade för att förenkla installation och drift:

Flygt BIBO 2800 serien	2830	2840	2860	2870
Slutet pumphjul Dura spin™, Hard-Iron™	●	●	●	●
Öppet pumphjul, Hard-Iron™	●	●	●	
Version för superhøgt tryck Dura spin™			●	
Nitrilgummibelag tätningshuskåpa	●	●	●	●
Nitrilgummibelagd diffusor	○	○	○	○
Poly-life™, polyuretanbelagd diffusor	●	●	●	●
SUBCAB® dränkbar kabel	●	●	●	●
SUBCAB® dränkbar skärmad kabel	○	○	○	○
Zinkanodskydd	○	○	○	○
Varmvattenutförande 70° C	○	○	○	○
Tandemanslutning	○	○	○	○
Nivåvipa	○	○	○	○
Mjukstart			○	○
Manuell/automatisk start	○	○	○	○
Flygt pump raft™	○	○	○	○
FPC 100™ pumpstyrning	○	○	○	○
PIM™ inbyggt pumpminne	○	○	○	○

● = Standard ○ = Tillval

Flygt Mjukstart

Inbyggd Flygt Mjukstart är ett driftsäkert och kostnads-effektivt alternativ till extern Y/D-start. Startströmmen reduceras och den mekaniska påfrestningen på pumpen blir lägre än vid en direktstart.

Ytterligar fördelar:

- Fäskljödsvakt som ser till att pumphjulet roterar åt rätt håll.
 - Detektering av frånvarande fas vid start, vilket förhindrar enfasstart med åtföljande skador på statorn.
- Flygt Mjukstart saknar rörliga delar och är en robust lösning som skyddar pumpen och sänker dina underhållskostnader.



Your task. Our force.

Vi har en lösning åt dig oavsett avvattningsbehov. Slam, slurry, stora pumpar, små pumpar, el- eller dieseldrivna, korrosiva slitande partiklar eller höga pH-nivåer - vi har pumpen som motsvarar dina krav med driftsäkerhet och prestanda. Från legendariska Flygt Bibo och lättviktaren Ready till robusta Flygt 5000 och separat drivna Godwin - det finns inget annat företag som täcker hela spektret av avvattningsbehov som Xylem. Du är trygg med våra lösningar!

Xylem TotalCare

Xylem TotalCare är en heltäckande, integrerad samling tjänster som tagits fram för att säkerställa att din vatten- och avloppsutrustning alltid fungerar optimalt. Våra kunniga och skickliga tekniker är experter på dränerings- och slurryapplikationer. Vi är stolta över att kunna erbjuda våra kunder lösningar som optimerar verksamheten.

Vårt servicenät är rikstäckande och chansen är stor att vi har en verkstad nära dig som kan hjälpa dig med applikationsstöd, underhåll, pumppreparationer, reservdelar, administration av nyckelfärdiga projekt och mycket annat. Vi ser fram emot att få höra ifrån dig.

Ta reda på mer om TotalCare-tjänsterna på xylem.com/se/totalcare

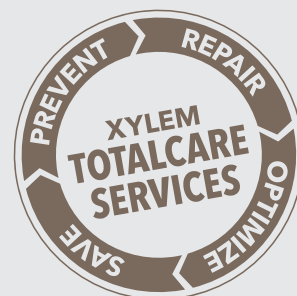

Xylem [syl'e:m]

- 1) Den växtvävnad som leder upp vattnet från rötterna
- 2) Ett ledande globalt vattenteknikföretag

Vi är 12 000 personer med ett gemensamt mål: att skapa innovativa lösningar som kan uppfylla världens vattenbehov. En grundläggande del av vårt arbete är att utveckla nya tekniker som kan komma att förbättra vårt sätt att använda, förvara och återanvända vatten. Vi flyttar, behandlar, analyserar och återför vatten till miljön, och vi hjälper människor att använda vatten effektivt - hemma, på arbetet, på fabrikerna och i jordbruket. I mer än 150 länder har vi en stark och långvarig relation med kunder som vet att vi står för en dynamisk kombination av ledande produktvarumärken och expertkunskaper om applikationer med stöd av vår historia som innovatörer.



Xylem Sverige marknadsför och säljer produkter för pumpning, rening och cirkulation av vatten. Läs mer på xylem.com/se

Stockholm

Gesällvägen 33
174 87 Sundbyberg
Tel 08-475 60 00
Fax 08-475 69 00

Norrköping

Linnégatan 17
602 23 Norrköping
Tel 011-440 88 60
Fax 011-10 33 84

Uppsala

Verkstadsgatan 7
SE-753 23 Uppsala
Tel 018-781 88 20
Fax 018-12 25 36

Göteborg

Exportgatan 38 C
422 46 Hisings Backa
Tel 031-725 89 50
Fax 031-52 05 50

Örebro

Boställsvägen 4
702 27 Örebro
Tel 019-766 88 00
Fax 019-27 38 55

Malmö

Boplatsgatan 2A
213 76 Malmö
Tel 040-691 87 80
Fax 040-21 17 18

Emmaboda

361 80 Emmaboda
Tel 0471-24 71 80
Fax 0471-24 74 81

Luleå

Torpslingan 17
973 47 Luleå
Tel 0920-27 43 00
Fax 0920-18 999

Sundsvall

Timmervägen 6
857 53 Sundsvall
Tel 060-700 43 10
Fax 060-10 24 91

Gällivare

Betongvägen 9
Box 822
982 38 Gällivare
Tel 0970-101 60
Fax 0970-662 00