

PRESSEINFOS

May 31, 2023 | ID: 312910

So geht skandinavisches Design: Der neue Volvo EX30 überzeugt mit intelligenter und intuitiver Technologie

Zürich. Der neue vollelektrische Volvo EX30 punktet nicht nur bei Sicherheit und Nachhaltigkeit: Er macht auch das Leben der Kunden bequemer, entspannter und angenehmer – mit modernster Technik und durchdachtem skandinavischem Design. Ein einzelner Bildschirm als Schalt- und Informationszentrale, eine über die gesamte Breite laufende Soundbar und weitere clevere Details sorgen für ein völlig neues Bedienerlebnis und reduzieren den Materialbedarf.

Der stilvolle Innenraum des neuen Volvo EX30 bringt mit recycelten und erneuerbaren Materialien wie Denim, Flachs und Wolle sowie einer Vielzahl von markanten Farben und Oberflächen eindrucksvoll zum Ausdruck, was Volvo unter verantwortungsvollem und nachhaltigem Design versteht.

Auch das Nutzer- und Bedienerlebnis ist neu. Weniger Komplexität, mehr Kontext: Alle Informationen werden auf einem einzigen Bildschirm angezeigt – immer nur die, die gerade relevant sind – und ermöglichen ein konzentriertes und angenehmes Fahren. Darüber hinaus vermitteln Funktionen wie eine Soundbar, die sich über die gesamte Breite der Armaturentafel erstreckt, und eine Reihe von Ablagemöglichkeiten das Gefühl, als wäre man in einem grossen Auto unterwegs.

«Der Volvo EX30 vereint die besten Elemente des skandinavischen Designs», sagt Lisa Reeves, Leiterin Innenraumdesign. «Intelligente Funktionalität und ein grossartiges Benutzererlebnis sind Markenzeichen jedes Volvo Modells – hier ergänzt durch neue Materialien, die für kreative Oberflächen, Farben und Persönlichkeit sorgen. Zusammen übertragen diese Elemente das Wesen eines Volvo auf ein kleineres Fahrzeug.»

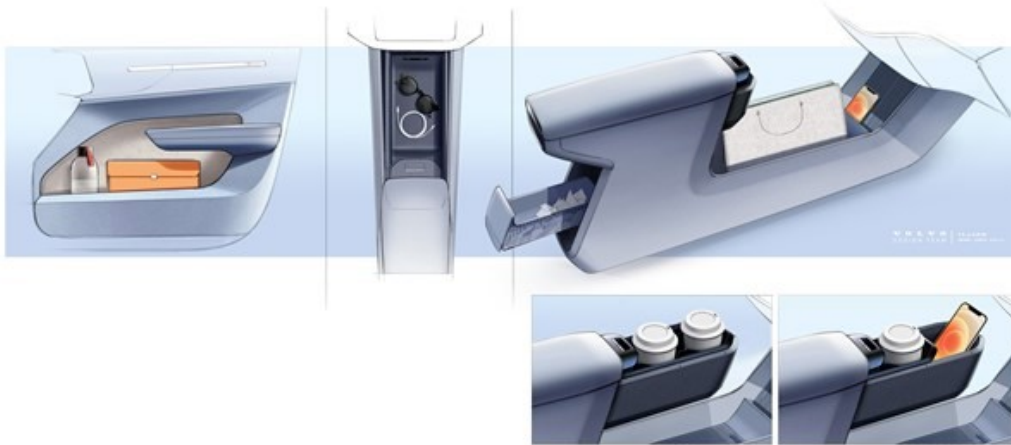

Erstklassige Audioqualität

Die neue Soundbar – die erste ihrer Art in einem Auto – ist vom Home-Audio-Design inspiriert. Sie besteht aus mehreren Lautsprechern und füllt den gesamten Innenraum mit Premium-Sound. In Kombination mit dem High-End-Soundsystem von Harman Kardon ergibt sich eine herausragende Audioqualität.

Die Soundbar ist ein eindrucksvolles Beispiel für intelligentes Design, da sie die Lautsprecher in einem einzigen Bauteil zusammenfasst und so die Menge an Kabeln und Material reduziert. Sie befindet sich unter der Windschutzscheibe und fügt sich nahtlos in das Cockpit-Design ein. Durch den Wegfall der Lautsprecher in den Türen entsteht mehr Platz für Staufächer und Ablagen. Mit dem gleichen Ziel wurden die Schalter für die elektrischen Fensterheber in die Mittelkonsole verlegt, wo sie für Fahrer und Beifahrer leicht zu erreichen sind.

Diese und andere Beispiele stehen für das Prinzip der Zentralisierung, das im Innenraum des Volvo EX30 umgesetzt wurde. Daher wurde auch das Handschuhfach verlegt und unter dem zentralen Bildschirm platziert, wo es sowohl vom Fahrer als auch vom Beifahrer leicht erreicht werden kann.

Die vielseitige Mittelkonsole verfügt über ein Schiebeyesystem, mit dem sich der Platz ganz nach den eigenen Vorstellungen nutzen lässt. Der obere Teil des Becherhalters kann je nach Bedarf herausgezogen oder nach hinten verschoben werden, um mehr Stauraum zu schaffen. Der untere Tunnel verfügt über ein geschütztes Staufach für kleine Gegenstände wie Sonnenbrillen oder Kopfhörer, und in den grossen offenen Raum darüber kann man eine Tasche stellen.

Auch an die Fondpassagiere wurde gedacht. Sie können ihre Handys in speziellen Taschen in den Lehnen der Vordersitze verstauen, während unter der Mittelkonsole eine praktische Ablagebox herausgezogen werden kann. Auf der Innenseite der Heckklappe findet sich eine praktische Grössentabelle – ideal beim Möbelkauf, wenn man sich nicht sicher ist, ob der neue Tisch in den Kofferraum passt.

Ein Gefühl von Raum

Das Thema der Zentralisierung wird auch durch den 12,3-Zoll-Bildschirm im Zentrum der Armaturentafel repräsentiert, der alle wichtigen Informationen für den Fahrer anzeigt. Es ist der einzige Bildschirm im Fahrzeug – ein Konzept, das ein Gefühl von Raum um den Fahrer herum schafft und gleichzeitig Material einspart.

«Im neuen Volvo EX30 setzen wir unsere Strategie kontextbezogener und fokussierter Bedienschnittstellen fort», sagt Tom Stovicek, Leiter Benutzererlebnis. «Auf dem einzigen Bildschirm sind die wichtigsten Fahrinformationen wie Geschwindigkeit und Batterieladestand prominent im oberen Bereich angeordnet; Navigation, Medien und Bedienelemente befinden sich darunter und sind gut sichtbar und leicht zugänglich. Ausserdem haben wir eine Kontextleiste integriert, die jederzeit die Funktionen anzeigt, die gerade am relevantesten sind.»

Der Bildschirm bietet auch eine «ruhige» Ansicht, bei der alles ausser den wichtigsten Informationen ausgeblendet wird. Dies schont die Augen – besonders bei langen Fahrten in der Nacht.

Der neue Volvo EX30 bietet auch modernstes Infotainment mit integrierten Google-Funktionen wie der Sprachsteuerung Google Assistant, der Navigation Google Maps und den Apps auf Google Play. Der Volvo EX30 ist ausserdem das erste Fahrzeug der Marke mit kabellosem Apple CarPlay. Zudem bietet das Infotainmentsystem auch 5G-Konnektivität, während die Snapdragon® Cockpit Platforms Technologie von Qualcomm Automotive für extreme Reaktionsschnelligkeit sorgt.

Ein Auto – vier eigenständige Innenräume

Kunden können sich bei ihrem neuen Volvo EX30 für einen von vier verschiedenen Innen-«Räumen» entscheiden. Gemeinsam ist allen Räumen ein nachhaltiger Ansatz bei den Materialien – dabei besitzt jeder Raum eine eigene Ausdrucksform. Eines der vier Designthemen beispielsweise greift die zeitlose Anziehungskraft von Denim auf und nutzt dabei Abfallprodukte aus dem Denim-Recyclingprozess.

Zu den weiteren Materialien gehören ein recycelter Kunststoff, der aus Abfällen wie alten Fensterrahmen und Rollläden hergestellt wird; Flachs, eine erneuerbare Faser aus Leinsamen, die von Bcomp geliefert wird, einem Investment des Volvo Cars Tech Fund; eine verantwortungsbewusste Wollmischung, die zu 70 Prozent aus recyceltem Polyester besteht; und ein strukturiertes Strickmaterial für die Sitze, das recycelten Kunststoff enthält.

Angeboten wird zudem eine Polsterung aus Nordico. Das progressive und technisch fortschrittliche Material besteht aus recycelten Materialien wie PET-Flaschen und biologisch angebautem Material aus schwedischen und finnischen Wäldern.

Der neue Volvo EX30 wird am 7. Juni vorgestellt und ist ab diesem Zeitpunkt in ausgewählten Märkten wie auch in der Schweiz vorbestellbar.

Hinweise an die Redaktion:

- Fahrzeugspezifikationen und das genaue Kundenangebot können von Land zu Land variieren. Weitere Informationen unter [volvocars.com](https://www.volvocars.com).
- Google, Google Play und Google Maps sind Marken von Google LLC.
- Snapdragon ist ein Produkt von Qualcomm Technologies, Inc. und/oder seinen Tochtergesellschaften. Snapdragon ist eine Marke oder eingetragene Marke von Qualcomm Incorporated.

Keywords:

Press Releases, Product News, EX30, 2024

Beschreibungen und Fakten beziehen sich auf die internationale Produktpalette der Volvo Cars. Beschriebene Ausstattungen können optional sein. Fahrzeugspezifikationen können je nach Land variieren und ohne vorherige Benachrichtigung geändert werden.

Kontakt

Simon Krappl

Consumer Experience & PR Director | Switzerland
Volvo Car Switzerland AG
Mobil: +41 79 290 19 60
simon.krappl@volvocars.com

Verwandte Bilder



[Weitere Bilder >](#)

media.volvocars.com >

volvocars.com >

Copyright © 2025 Volvo Car Corporation (oder Tochterunternehmen bzw. Lizenzgeber).