

Persberichten

Mar 05, 2007 | ID: 10889

De volledig nieuwe Volvo XC70 - Blijvend succes in een nóg mooiere verpakking

Blijvend succes in een nóg mooiere verpakking

De volledig nieuwe Volvo XC70

- 'Crossover'-succes duurt voort
- Meer luxe en extra mogelijkheden
- Doelstelling: 40.000 auto's per jaar
- VS is grootste afzetmarkt
- Verkoopstart augustus 2007

Genève, 05 maart 2007 - Nadat de eerste XC van Volvo in 1996 op de weg was verschenen, werd de auto ogenblikkelijk een doorslaand succes; en dat niet alleen, want hij zette bovendien de trend voor een totaal nieuw Cross Country segment.

Nu staat de derde generatie van de Volvo XC70 op de Salon van Genève in de spotlights. Het oorspronkelijke concept is intact gebleven, maar daar is meer luxe aan toegevoegd en hij is veelzijdiger dan ooit tevoren.

Bij het debuut, iets meer dan tien jaar geleden, verwachtte Volvo een jaarlijkse verkoop van 15.000 XC's. Dat werden er 17.500 toen Amerikaanse kopers in de gaten kregen dat deze Volvo alles bood wat een SUV te bieden heeft, maar dan verpakt in een premium-model met het onderscheidende Volvo-gevoel. De term 'crossover' was geboren. De Volvo XC70 heeft sindsdien zijn aantrekkingskracht behouden en het huidige model haalde in zijn beste jaar verkoopaantallen van rond de 40.000.

"We beschikten vanaf het begin over een succesvol concept, dat we continu verder hebben verfijnd. De compleet nieuwe XC70 houdt zijn stoere, veelzijdige voorkomen, terwijl hij tegelijkertijd veel comfortabeler is geworden. Bovendien heeft ons ontwerpteam hem een elegantere, meer luxe uitstraling gegeven," zegt Fredrik Arp, president en CEO van Volvo Car Corporation. "De auto is zeer geschikt voor een actieve levensstijl."

De splinternieuwe XC70 voelt zich net zo thuis voor de ingang van dat ene, favoriete restaurant in de stad als op moeilijk begaanbare bospaden ergens in de wildernis of halverwege een berghelling.

Met zijn voorname en comfortabele interieur, de veelzijdige gebruiksmogelijkheden van een Estate, vierwielaandrijving en de specifieke eigenschappen van de XC-modellen is de nieuwe XC70 het perfecte gereedschap voor spannende activiteiten.

Bij lifestyle-auto's gaat het vaak om beleving en imago. Een groot deel van de huidige en toekomstige XC70-rijders kiest deze auto echter met de bedoeling om zijn mogelijkheden volledig uit te buiten. "De XC70 werd in eerste instantie ontworpen om je naar je plaats van bestemming te brengen. Maar de auto heeft ook aangetoond vanaf dat punt nóg verder te kunnen, voor wie dat wil en durft. Een paar jaar geleden organiseerden we in Mexico een testrit over de allerslechtste wegen van Baja California. Het verschil met off-road rijden had niet kleiner gekund. Zelfs de meest doorgewinterde avonturiers waren onder de indruk van wat de XC70 allemaal wist te doorstaan," herinnert Frederik Arp zich.

De compleet nieuwe XC70 is nu nog krachtiger. Hij is leverbaar met een zescilinder benzine motor of een vijf cilinder turbodieselmotor. Het elektronisch gestuurde vierwielaandrijfsysteem van het Zweedse Haldex kan in de nieuwe XC70 worden uitgebreid met het actieve Four-C onderstel met drie verschillende instelmogelijkheden. Opties als Hill Descent Control en geventileerde stoelen dragen bij aan een ontspannen rijbeleving.

Bijna de helft van het totale jaarvolume van 40.000 auto's zal naar Noord-Amerika worden verscheept, waar de VS de grootste afzetmarkt vormt. Maar de XC70 is ook bezig aan een opmars in Europa, dat ongeveer 40 procent van de totale verkopen voor zijn rekening neemt. Zweden is hier de grootste afzetmarkt, gevolgd door Groot-Brittannië en Duitsland.

De compleet nieuwe XC70 zal tegelijk met de eveneens nieuwe V70 tijdens de Salon van Genève worden onthuld. Met de verkoop wordt in augustus van start gegaan, te beginnen in Scandinavië. De andere markten zullen geleidelijk volgen in de resterende maanden van 2007. Nu Volvo ook in China vertegenwoordigd is, is het de bedoeling om de nieuwe XC70 ook daar op de markt te brengen. We verwachten dat dit model vrij snel de derde positie in de verkoopstatistieken zal innemen.

"Op de snelgroeïende Chinese markt bestaat grote behoefte aan auto's met een uitgesproken uitstraling. De Volvo XC90 is daar al erg populair en we zijn ervan overtuigd dat de nieuwe XC70 een significante rol gaat spelen in onze plannen om de sterk stijgende verkopen in China te continueren," aldus Arp. "Onze succesvolle XC-serie zal bovendien op korte termijn worden uitgebreid met de nieuwe XC60. Met drie geweldige XC-modellen zullen we nóg meer kopers kunnen bedienen die het beste van twee werelden zoeken - daadkrachtige, rijk uitgeruste modellen met het comfort van een personenauto. En dit is destijds allemaal begonnen met de XC70, die in zijn nieuwe gedaante aantrekkelijker is dan ooit tevoren."

Keywords:

XC70 (2007), Press Releases, 2008

Omschrijvingen en feiten in dit persmateriaal zijn gerelateerd aan Volvo Cars's internationale auto gamma. Omschreven features kunnen optioneel zijn. Voertuigomschrijvingen kunnen variëren per land en mogen worden aangepast zonder voorafgaande notificatie.

Contact

Roger van Polanen Petel

PR Manager

Volvo Car Nederland B.V.

Telefoon: +31 (0)345 688 288

roger.van.polanen@volvocars.com

Relevante foto's

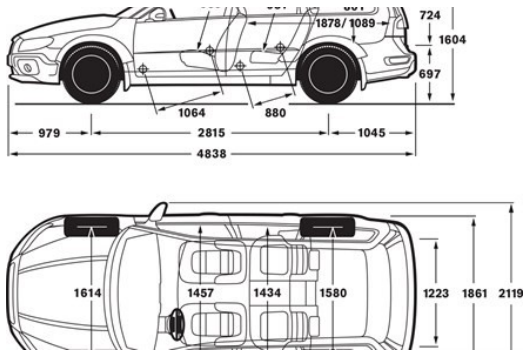

[Meer foto's >](#)

[media.volvocars.com >](http://media.volvocars.com)

[volvocars.com >](http://volvocars.com)

Copyright Volvo Car Corporation