

## Comunicati stampa

Mar 05, 2007 | ID: 10890

# La nuova Volvo XC70 - dall'aspetto più raffinato ma sempre pronta alle avventure più estreme

## La nuova Volvo XC70 - dall'aspetto più raffinato ma sempre pronta alle avventure più estreme

- Più elegante ed efficiente
- Protezione dinamica durante la guida, proprio dove serve
- Esterni più sportivi, ma senza compromettere la funzionalità
- Nuovo portellone posteriore intelligente
- Interni dal gusto e dalle caratteristiche di classe premium

La nuova Volvo XC70 si è evidentemente messa in ghingheri per un'elegante serata in città, ma la sua voglia di avventura è più forte che mai.

"I pannelli in plastica scura nella parte inferiore sono meno evidenti rispetto al modello attuale. Ma questo aspetto elegante nasconde, nei punti giusti, le protezioni che le consentono di affrontare anche le sfide più dure," afferma il direttore del design di Volvo Cars, Steve Mattin.

I grandi pannelli di plastica scura dell'attuale modello XC70 sono stati sostituiti in gran parte da superfici in tinta. Questo, in abbinamento con linee e contorni affinati, e ad una sezione posteriore più dinamica, donano alla nuova XC70 un nuovo aspetto, più elegante e più lussuoso.

Ma non bisogna farsi ingannare: la XC70, la più sportiva ed efficiente tra i modelli XC, resta la regina e non ha affatto intenzione di abdicare. Al contrario.

"Immaginatevi di guidare comodamente su un'ampia autostrada. Quando guardate dal finestrino per ammirare il brullo paesaggio che scorre via, vi stupite nel vedere un'auto che vi sorpassa, sfrecciando nel deserto ed alzando una nuvola di polvere dietro di sé. Questa era la visione e questa era l'auto che avevamo in mente quando abbiamo cominciato a progettare la nuovissima XC70," spiega Stefan Jansson, incaricato di progettarne gli esterni.

### Più parti in tinta sul davanti

Davanti è stato abbandonato il caratteristico anteriore scuro dell'attuale XC70, sostituito da un nuovo, esclusivo anteriore "morbido". I proiettori e la griglia sono più grandi ed ora hanno la stessa forma trapezoidale che è stato possibile ammirare per la prima volta sulla XC60 Concept a Detroit, all'inizio del 2007.

Per mantenere l'aspetto robusto, i pannelli in plastica laterali sono stati enfatizzati attorno alle prese d'aria del paraurti, che sono più pronunciate.

"Sono come dei quantoni da box, mentre la forma delle prese d'aria si ispira alla forma frontale dei motori di un jet. Le stesse linee sono richiamate attorno ai catarifrangenti posteriori, che riprendono anch'essi la forma degli estrattori di un motore jet,"

La piastra protettiva frontale argentata è stata applicata ed integrata per assumere le forme di uno spoiler.

**Alta, spaziosa e "muscolosa"**

Sulle fiancate, agli elementi protettivi in contrasto è stato aggiunto un listello cromato sotto la portiera, per enfatizzare le caratteristiche di un'auto alta e spaziosa, con linee eleganti e muscoli guizzanti. Le barre sul tetto sono integrate nel montante ad A.

"La cornice dei finestrini laterali, le spalle evidenti e le linee pulite creano un insieme armonioso tra l'anteriore arrotondato e sportivo ed il posteriore spazioso di una vera station wagon. Anche la sezione posteriore sollevata è un elemento importante per dare un'impressione ben bilanciata," afferma Stefan Jansson.

I passaruota pronunciati sono un'altra caratteristica importante che sottolinea quanto il modello XC70 sia un'auto dalle elevate potenzialità. Sulla nuova XC70 si può scegliere una vasta gamma di cerchi, fino ad arrivare a quelli sportivi a sei raggi, in lega da 18 pollici.

### **Portellone sovrapposto intelligente**

Il posteriore della nuova XC70 ha un aspetto più dinamico e scolpito, con il design esagonale ereditato dall'eccezionale portellone in vetro della nuova Volvo C30. Anche il lunotto posteriore si allunga oltre i finestrini laterali per fornire una migliore visuale.

"La forma esterna ora è più dinamica, senza dover rinunciare alle qualità pratiche dell'auto. Con l'aiuto dell'intelligente portellone sovrapposto, con i fanali posteriori che lo seguono quando lo si apre, lo spazio all'interno dell'auto è maggiore ed è più semplice caricare i bagagli" afferma Steve Mattin.

Dietro, il nome Volvo sul portellone è scritto con lettere più pronunciate e con una maggiore spaziatura rispetto a prima. Una nuova caratteristica presentata per la prima volta quest'anno a Detroit sulla XC60 Concept.

### **Lussuosa e avventurosa**

Il nuovo modello di XC70 rappresenta al meglio il design scandinavo: ogni più piccolo dettaglio è stato studiato concentrandosi al cento per cento sulle linee pulite e la funzionalità intelligente.

I posti a sedere anteriori garantiscono il massimo comfort grazie a magnifici sedili e strumenti ergonomici - compresi naturalmente una console centrale supersottile ed un sistema audio di qualità internazionale.

"Si potrebbe affermare che la XC70 ha una doppia personalità. Durante la settimana, è un'auto sofisticata ed elegante per una vita urbana attiva. Non appena arriva il weekend, si trasforma in una compagna robusta in grado di affrontare qualsiasi tipo di avventura," afferma Jonathan Disley, che ha progettato gli interni della nuova XC70.

### **Interni Espresso e ispirazione regale**

Oltre ai colori Grigio Sabbia e Nero Antracite, è possibile scegliere l'opzione Espresso in cui i colori caldi e scuri di sedili, pannelli delle portiere e cruscotto contrastano con i dettagli color sabbia del resto degli interni.

La particolare sensazione all'interno della XC70 è stata ispirata da uno dei modelli più noti della storia del design svedese, "Virrvarr" (Caos o Confusione) di Sigvar Bernadotte, principe e designer di fama internazionale.

"Il tema "attorcigliato" di "Virrvarr" è servito come ispirazione per alcuni dettagli: le cuciture della pelle, i pannelli in alluminio a spazzolatura incrociata e le tasche a rete nella parte posteriore. L'idea è che le linee incrociate debbano ricorrere ovunque negli interni, per rendere l'auto più emozionante," afferma Boel Hermansson, responsabile del design di colore e materiali per la nuova XC70.

## **Keywords:**

XC70 (2007), Press Releases, 2008, XC70 (2008-2016)

## Immagini correlate

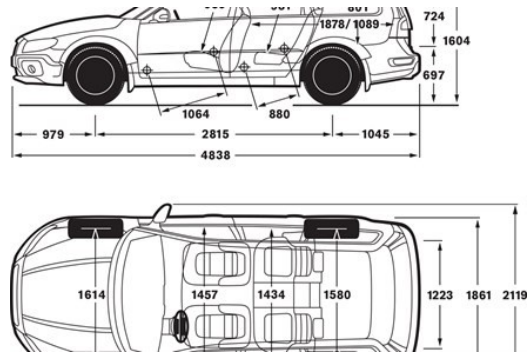

[Altre Immagini >](#)

[media.volvocars.com](http://media.volvocars.com) >

[volvocars.com](http://volvocars.com) >

Copyright © 2025 Volvo Car Corporation (or its affiliates or licensors).